

Dekorativer Look für Garten & Co.: mit praktischen Kissen und Polstern

Zum Selbernähen: Bezüge für ein Nackenkissen

Materialien für 2 Bezüge

- Kissenrolle, Nr. 38080002
(die Kissenrolle der Länge nach mit einem Brotmesser halbieren)
- Stoff, 60 cm
- 2 unsichtbare Reißverschlüsse, 40 cm

Aufhänger für 2 Kissen

- Gurtband, 4 x ca. 85 cm
- 8 Druckknöpfe

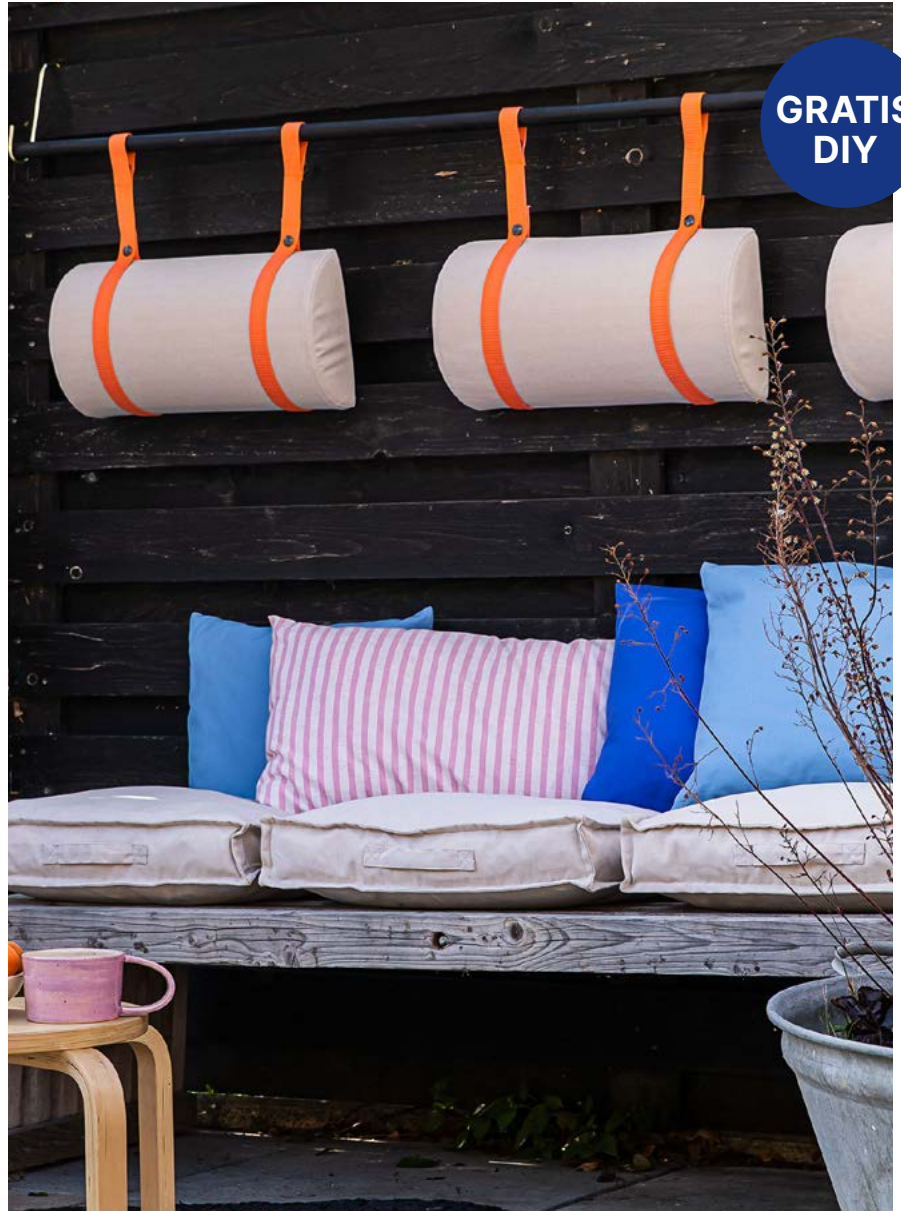

Bezüge für 2 Kissen So wird's gemacht:

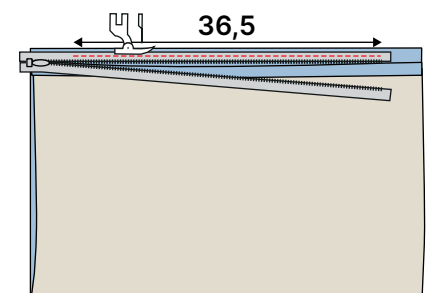
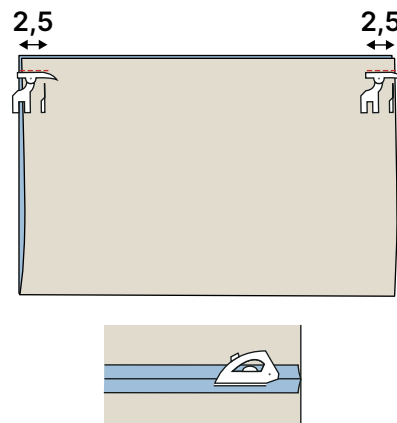
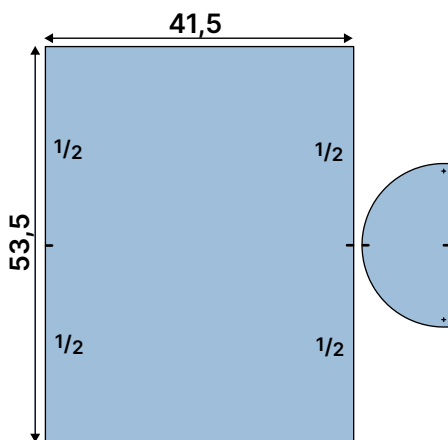

1. 4 Halbkreise nach der Schablone und 2 Stoffstücke in den Abmessungen 41,5 x 53,5 cm zuschneiden (1 cm Nahtzugabe sind einberechnet). Einen Knips in der Mitte der Seite (53,5 cm) schneiden. Dieser Knips passt zu den Knipsen am Bogen des Halbkreises.

2. Das rechteckige Stück in der Mitte der langen Seite falten. 2,5 cm von beiden Seiten aus nähen, sodass eine Öffnung von 36,5 cm für den Reißverschluss bleibt. Bügeln.

3. Den Reißverschluss vollständig öffnen. Beide Seiten des Reißverschlusses an der 36,5 cm langen Öffnung an der Nahtzugabe annähen. Der Reißverschluss ist ca. 4 cm zu lang.

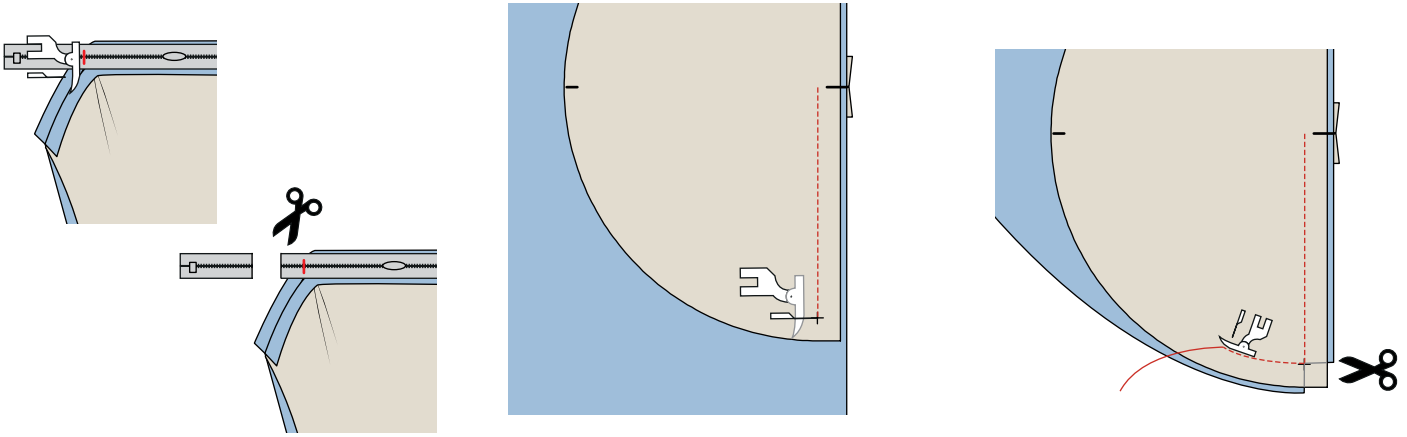

4. Den Reißverschluss ein kleines Stückchen zuziehen. Einige Male 3 cm vom Ende über den Reißverschluss nähen und das Ende abschneiden, sodass nur noch ca. 1 cm übrig ist.

5. Die Halbkreise rechts auf rechts festnähen. An der geraden Seite des Halbkreises an der Naht mit dem Reißverschluss einen Knips setzen. Vom Knips bis zur Markierung auf dem Halbkreis nähen, die Nadel im Stoff lassen. Den Nähfuß anheben.

6. Das rechteckige Stoffstück bis zur Nadel einschneiden. Das rechteckige Stück so drehen, dass es Kante an Kante am Bogen des Halbkreises anliegt. Über die Markierung in der Mitte bis zur nächsten Markierung nähen und wieder bis zur Nadel einschneiden. Das letzte Stück bis zum Knips am Reißverschluss nähen.

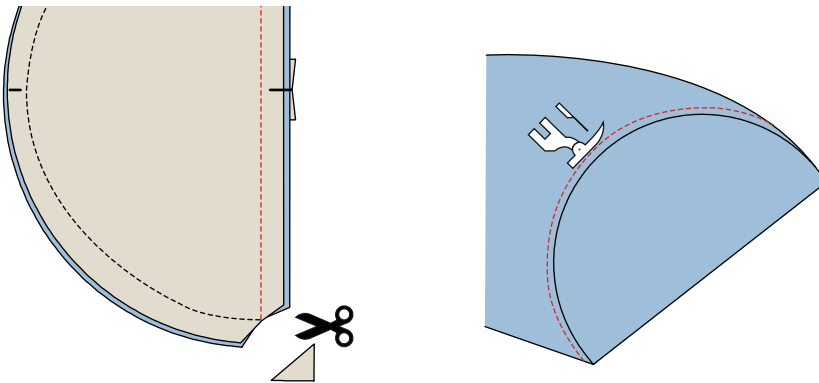

7. Die Ecken des Halbkreises abschneiden.

8. Den Bezug auf rechts wenden und die Nahtzugabe in Richtung des rechteckigen Stücks drehen. In einem Abstand von 0,5 cm zur Naht steppen. Den Bezug auf den Schaumstoff ziehen.

Riemen

So wird 's gemacht:

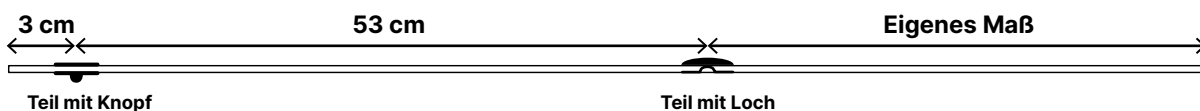

9. Die Länge der Gurtbänder abmessen. Du benötigst die Länge 53 cm + 3 cm rund um die Kissenrolle zuzüglich der Länge für den Abstand, in der das Nackenkissen aufgehängt werden soll. Das Gurtband zuschneiden und die Enden schmelzen. Einen Satz Druckknöpfe an jedem Gurt anbringen, um das Kissen zu halten.

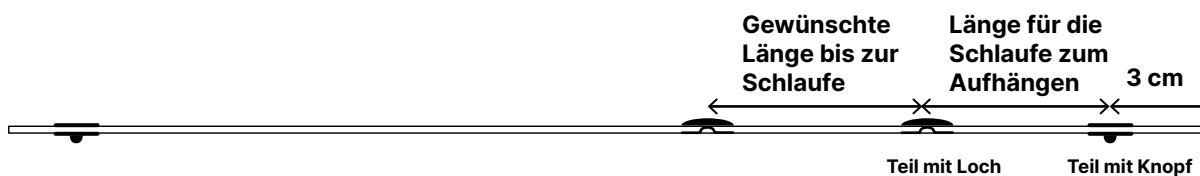

10. Danach einen Satz Druckknöpfe am anderen Ende anordnen, je nachdem, wie das Kissen aufgehängt werden soll.

