

Fin keps för vår och sommar

# Skugggande babykeps

## Material

- Jersey/stretch tyg, 20 cm
- Hobbymellanlägg, 13 cm

- Stryk fast mellanlägg på en bit tyg som räcker till 2 skärmar.
- Klipp till 2 st skärmdelar i tyget med hobbymellanlägg.
- Klipp till 2 st kepsdelar i tyget.

Obs! Mönstret viks och inkluderar 1 cm sömsmån.

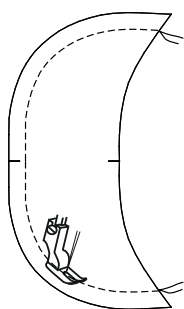

1. Sy ihop de 2 skärmdelarna med 1 cm sömsmån. Klipp ned sömsmån längs den krökta kanten till 0,3–0,5 cm. Vänd ut rätsidan och pressa. Sy en söm 0,5 cm från kanten hela vägen runt skärmen.

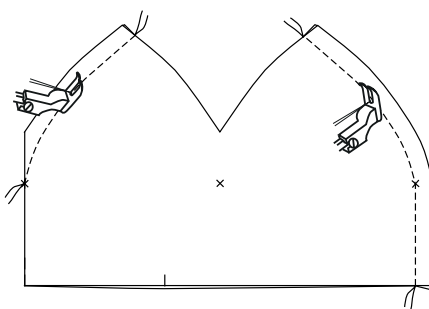

2. Vik ena kepsdelen, sy sömmar enligt teckningen och pressa. Den här delen blir kepsens utsida.

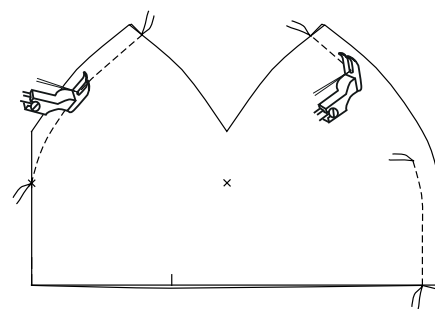

3. Gör samma sak på den andra kepsdelen, men lämna en öppning mitt bak så att du kan vända ut rätsidan. Den här delen blir kepsens insida.

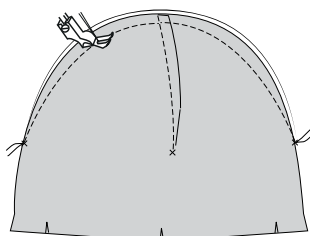

4. Sy sömmen högst upp på både den invändiga och den utvändiga kepsdelen. Passa in mot sömmen.

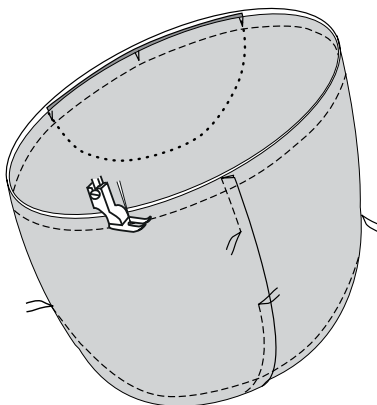

5. Lägg skärmen mellan hacken på den utvändiga kepsdelen och sy fast den med 0,7 cm sömsmån. Lägg den invändiga kepsdelen på den utvändiga kepsdelen räta mot räta. Passa in mot sömmen mitt bak. Sy ihop kepsens nedkant med 1 cm sömsmån.

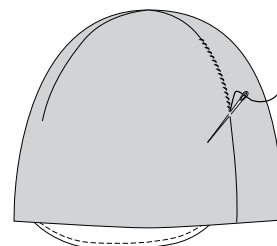

6. Vänd ut rätsidan genom öppningen. Sy ihop öppningen för hand med osynliga stygn. Pressa kepsens nedre kant.

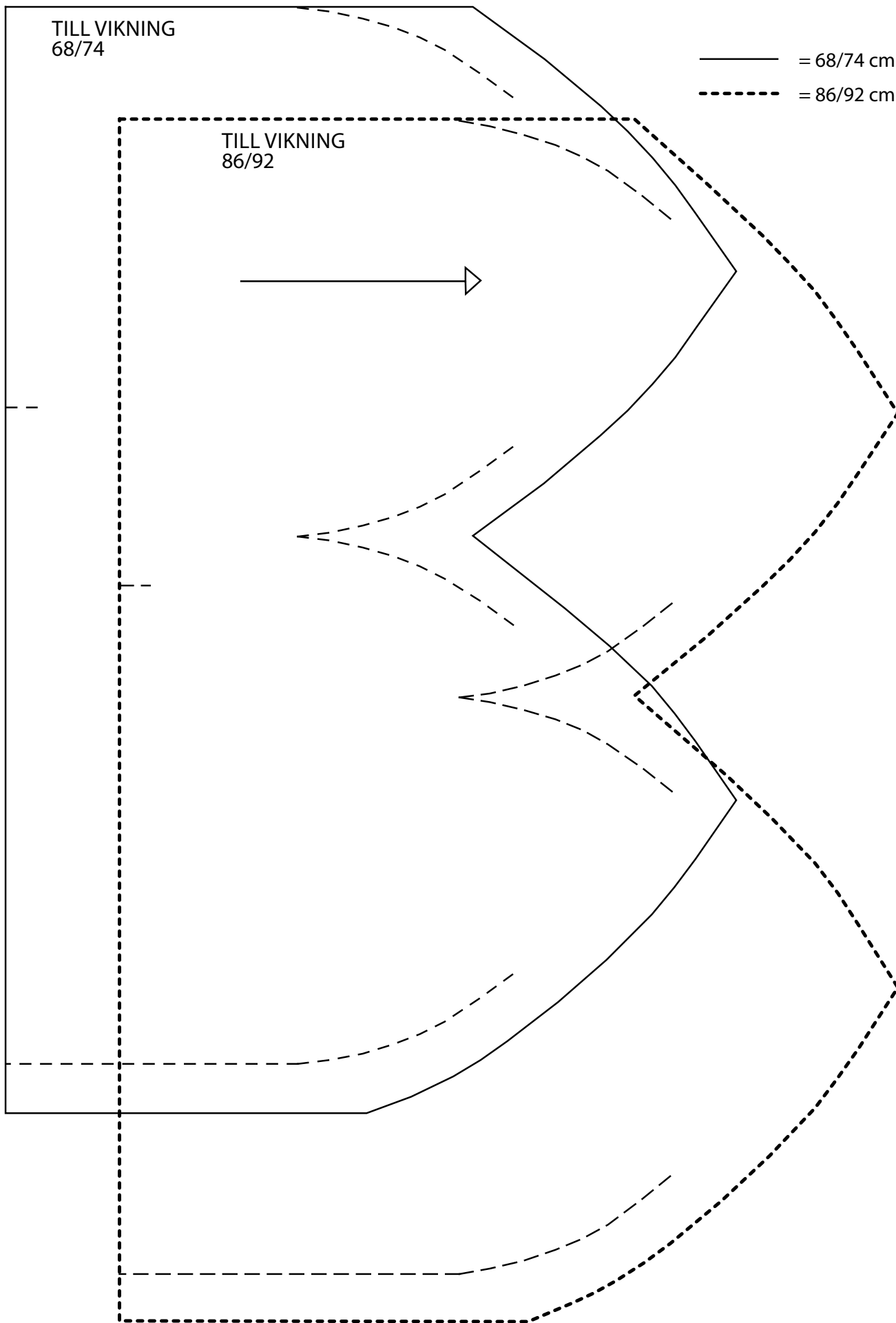

———— = 68/74 cm

- - - - - = 86/92 cm

