

Enkel og essentiel detalje til en god nats søvn

# Sy-selv: Sengerand

## Materialer

- 115 cm stof til inderside
- 140 cm stof til yderside
- 8 m pipingbånd
- Hobbyskum

### Stof til inderside:

Klip 4 stk. på  $27 \times 89,5$  cm, der syes sammen med 1 cm søm til et stykke på  $27 \times 352$  cm.

### Stof til yderside:

Klip 4 stk. på  $33 \times 91$  cm, der syes sammen med 1 cm søm til et stykke på  $33 \times 358$  cm.

### Hobbyskum:

Klip/skær 2 stk. på  $25 \times 175$  cm.



GRATIS  
DIY

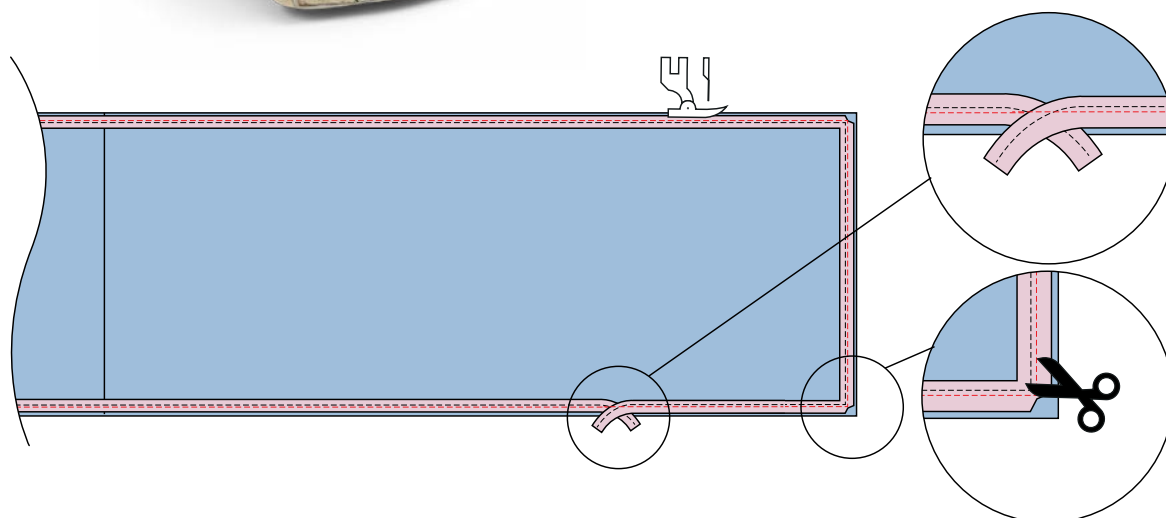

**1.** Sy pipingbånd langs kanten på stoffet til indersiden. Klip i pipingbåndets sømkant for at kunne dreje båndet ved hjørnet. Ved start og slut af påsyningen skal du folde enderne ind over hinanden.

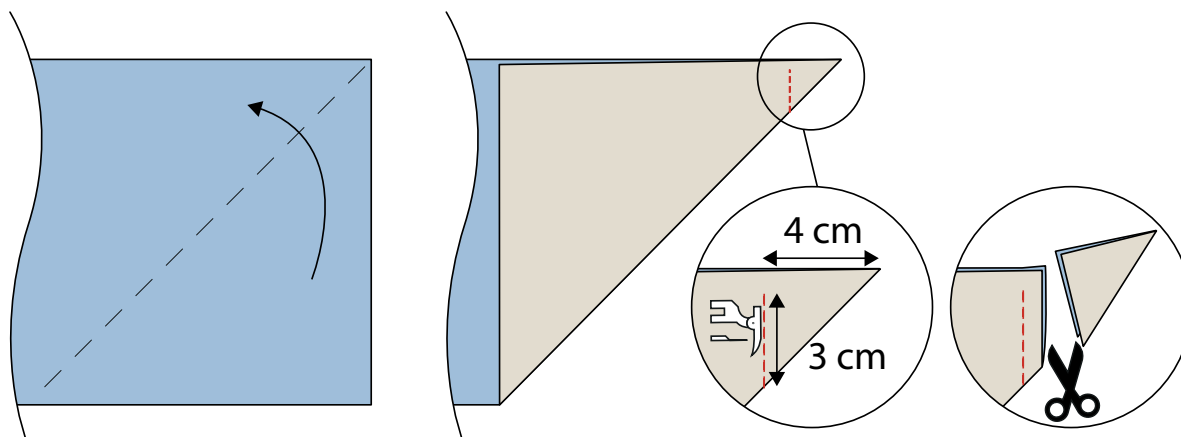

**2.** Fold stoffet til ydersiden ret mod ret. Sy fra foldekanten og 3 cm ud mod kanten (se mål på tegningen). Klip hjørnet af.

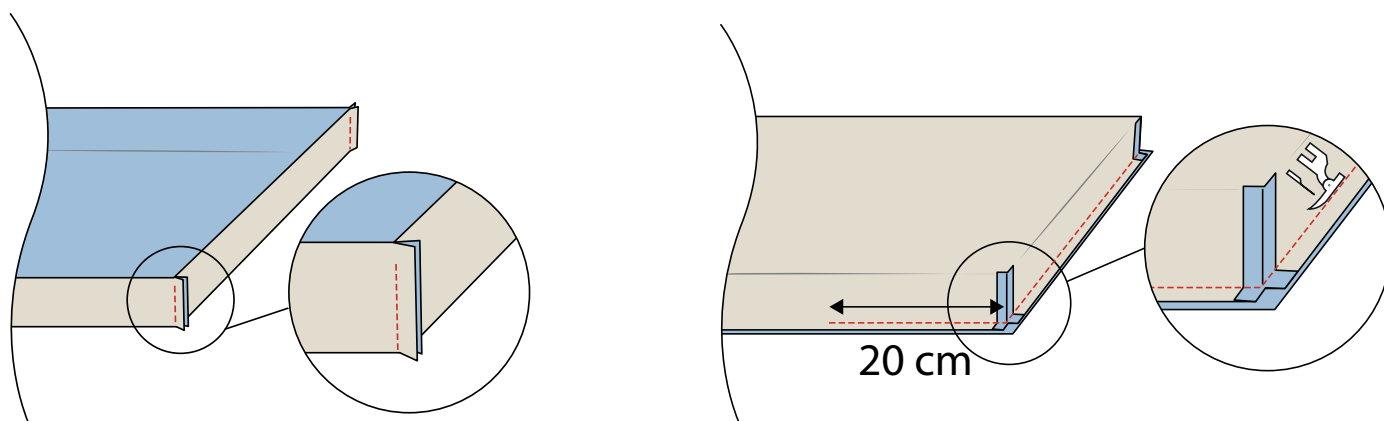

**3.** Sy de 3 andre hjørner på stoffet til ydersiden på samme måde.

**4.** Sy inderside og yderside sammen, ret mod ret. Sy i sømmen fra pipingbåndet. Start 20 cm fra den ene ende (i bunden af sengeranden). Sy hen til hjørnet. Sy enden hen til næste hjørne. Sy den lange side (toppen) hen til næste hjørne. Sy enden hen til næste hjørne, og sy til slut 20 cm hen langs bunden. Vend retsiden ud.

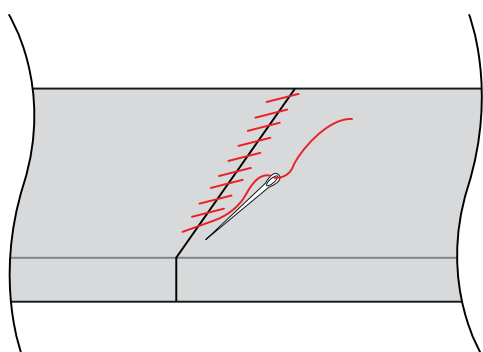

**5.** Sy de 2 stykker hobbykum sammen i hånden til et langt stykke på 25 × 350 cm.

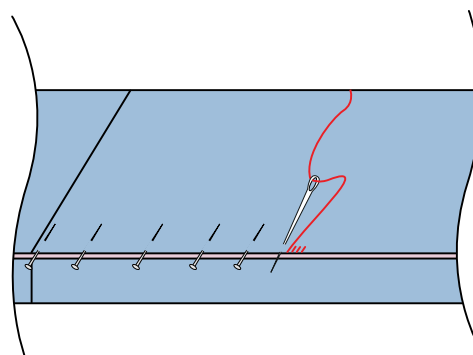

**6.** Læg hobbykummet ind i betrækket i begge ender. Træk betrækket på plads. Nu skal åbningen lukkes. Sæt først knappenåle i, og sy derefter åbningen sammen i hånden.