

Enkel og uunnværlig detalj for en god natts søvn

Sy selv: Sengekant

Materialer

- 115 cm stoff til innsiden
- 140 cm stoff til utsiden
- 8 m bisebånd
- Hobbyskum

Stoff til innsiden:

Klipp til fire biter på $27 \times 89,5$ cm, som sys sammen med 1 cm søm til én bit på 27×352 cm.

Stoff til utsiden:

Klipp til fire biter på 33×91 cm, som sys sammen med 1 cm søm til én bit på 33×358 cm.

Hobbyskum:

Klipp/skjær til to biter på 25×175 cm.



GRATIS
DIY

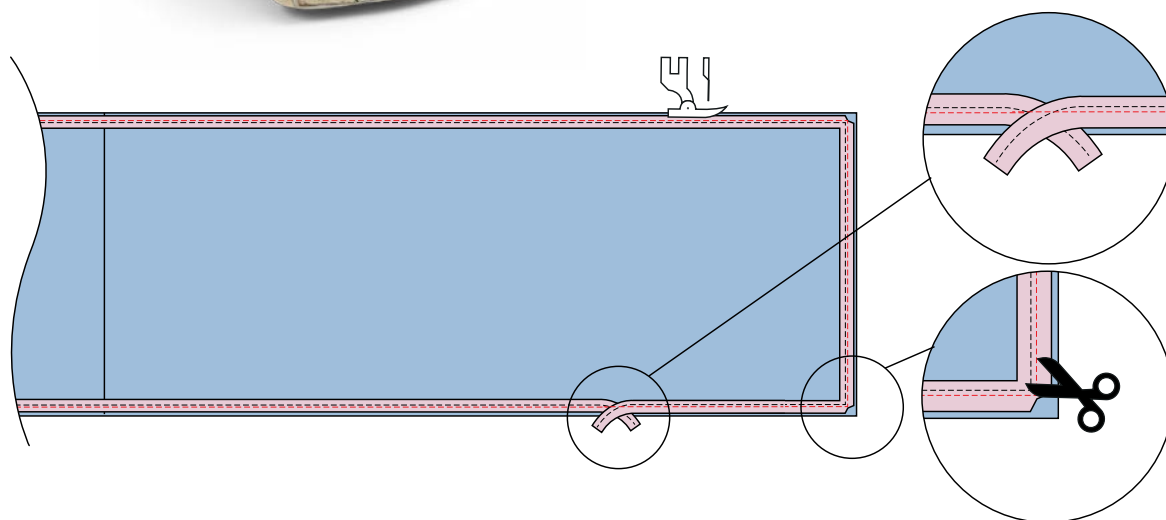

1. Sy bisebånd langs kanten på stoffet til innsiden. Klipp i bisebåndets sømkant, slik ta du kan vri båndet i hjørnene. Ved start og slutt av sømmen må du brette endene inn over hverandre.

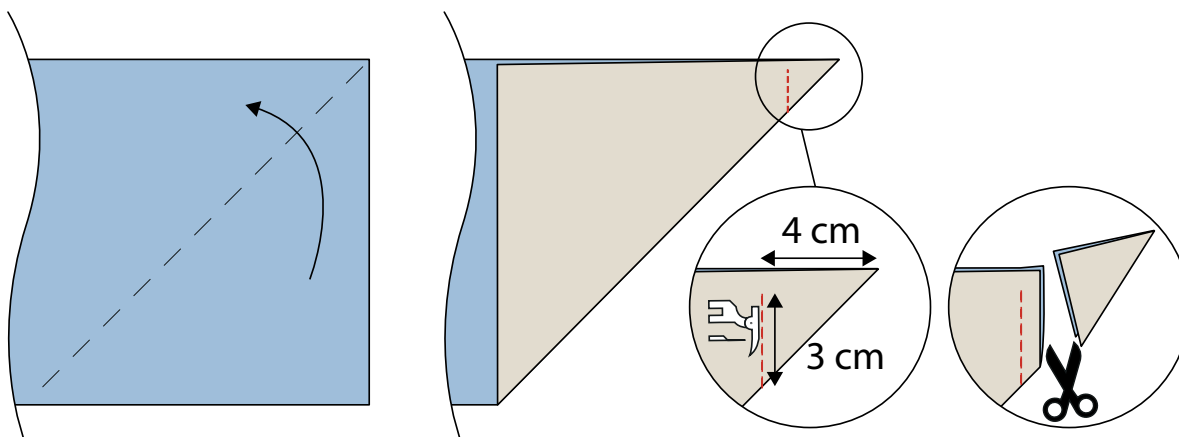

2. Brett stoffet til utsiden rett mot rett. Sy fra brettekanten og 3 cm ut mot kanten (se mål på tegningen). Klipp av hjørnet.

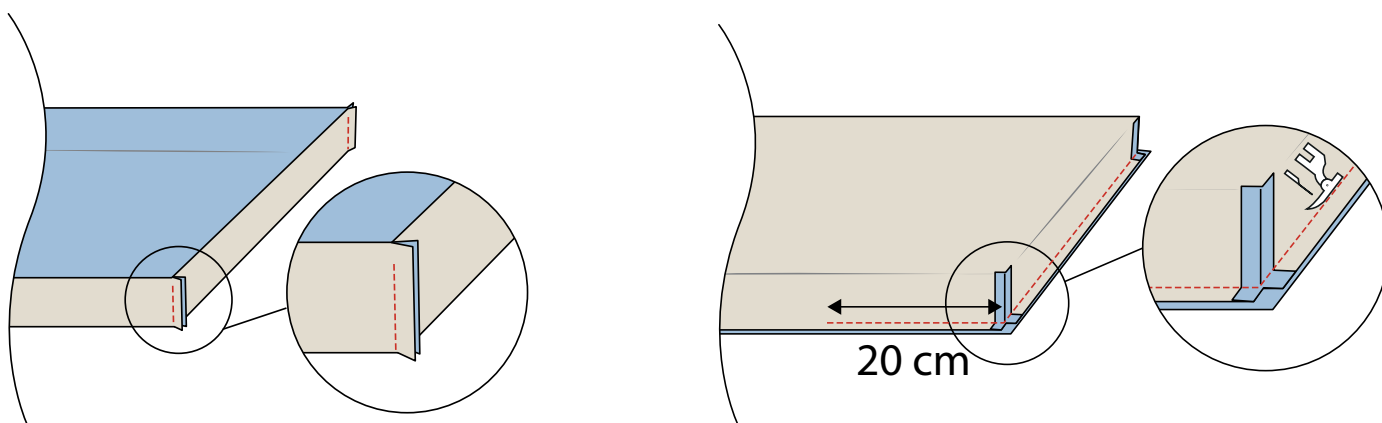

3. Sy de tre andre hjørnene på stoffet til utsiden på samme måte.

4. Sy sammen innsiden og utsiden, rett mot rett. Sy i sømmen fra bisebåndet. Start 20 cm fra den ene enden (i bunnen av sengekanten). Sy til hjørnet. Sy enden til neste hjørne. Sy den lange siden (toppen) til neste hjørne. Sy enden til neste hjørne, og avslutt med å sy 20 cm langs bunnen. Vreng rettsiden ut.

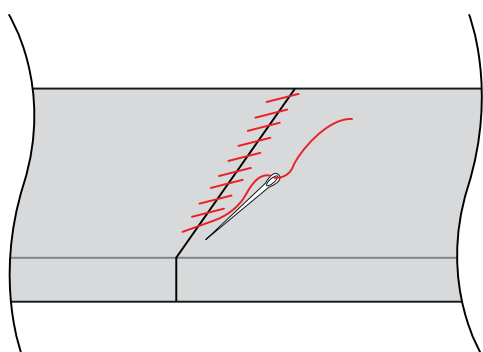

5. Sy sammen de to bitene med hobbyskum for hånd til én lang bit på 25 × 350 cm.

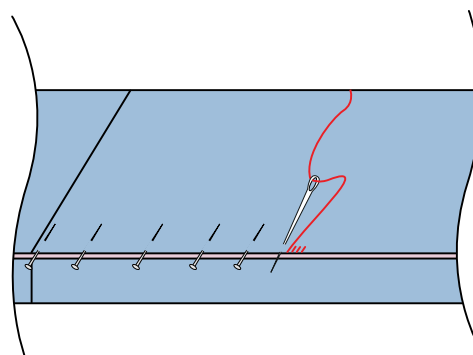

6. Legg hobbyskummet inn i trekket i begge ender. Trekk trekket på plass. Nå må du lukke åpningen. Bruk knappenåler først, og sy deretter åpningen for hånd.