

Hygge og leg under bordet

Sy selv: Telt til bord

Materialer

- Stoffforbrug = bordpladens omkreds + bordpladens længde + 15 cm
- 4 mtr Skråbånd 13 mm
- Markeringspen
- 35 cm vliesofix vare nr. 9299
- Evt. tekstilmaling og tekstiltusch til dekoration

Sådan måler du op:

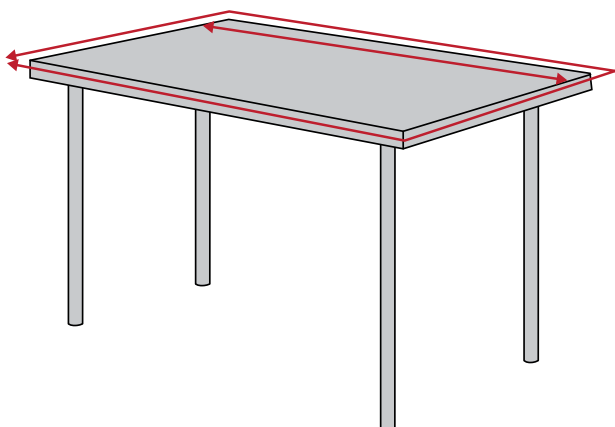

1. Udregn hvor mange meter stof du skal bruge, ved at måle bordpladens omkreds + bordpladens længde + 15 cm til sømrum.

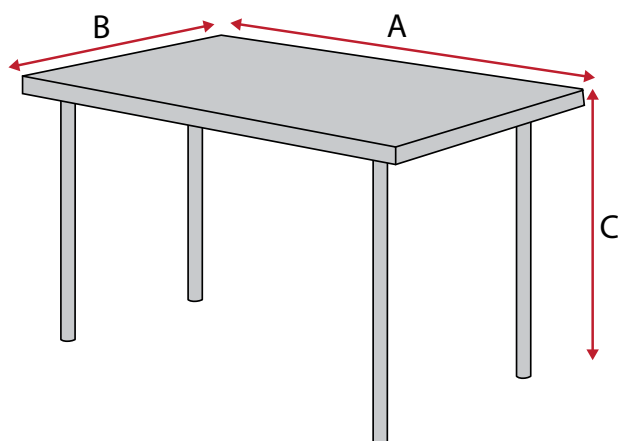

2. Mål disse 3 ting på dit bord:
Længden = A - Bredde = B - Højden = C
Disse mål skal du bruge til at klippe delene til teltet.

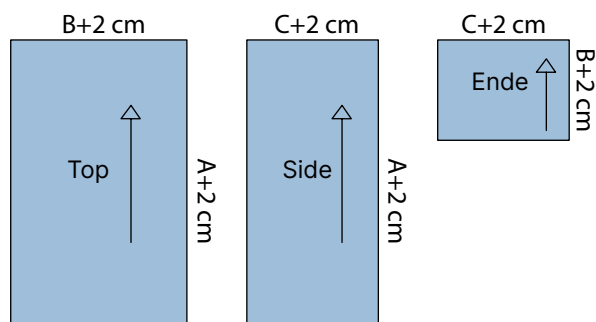

3. Klip 1 stk til top = $A+2 \text{ cm} \times B+2 \text{ cm}$.
Klip 2 stk til sider = $A+2 \text{ cm} \times C+2 \text{ cm}$.
Klip 2 stk til ender = $B+2 \text{ cm} \times C+2 \text{ cm}$.
Mål er inkl. 1 cm sømrum. Overlock/zigzag alle kanter.

Sådan syr du et vindue:

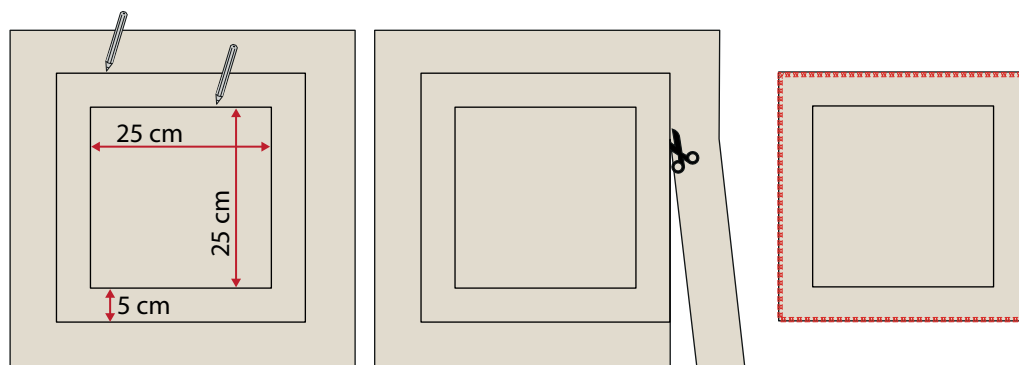

OBS: Du kan selvfølgelig lave flere vinduer, hvis du ønsker det.

4. Tegn den ønskede vindues facon på et stykke stof. Her har vi lavet det kvadratiske 25x25 cm. Du kan også vælge at lave det f.eks. rundt eller halvbuet. Læg 5 cm til hele vejen rundt. Klip langs den yderste linje og overlock/zigzag kanten. Stryg visofix på bagsiden af stofstykket, fjern papiersiden, se evt. DIY8044.

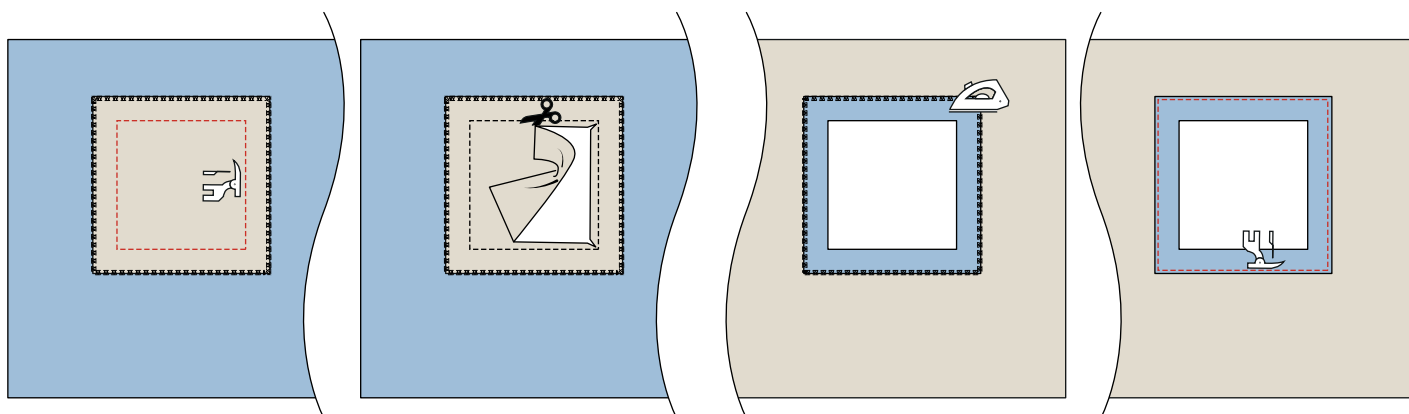

5. Placer vindue stofstykket ret mod ret hvor vinduet ønskes placeret. Sy langs den indvendige linje. Klip herefter den indvendige del ud 1 cm fra sylinjen. Klip skråt ud i hjørnerne. Ved buer klippes der små hak langs den buede linje. Vend kanten rundt mod vrangsidens og stryg den fast. Sy en stikning rundt langs kanten med 0,5 cm sømrum

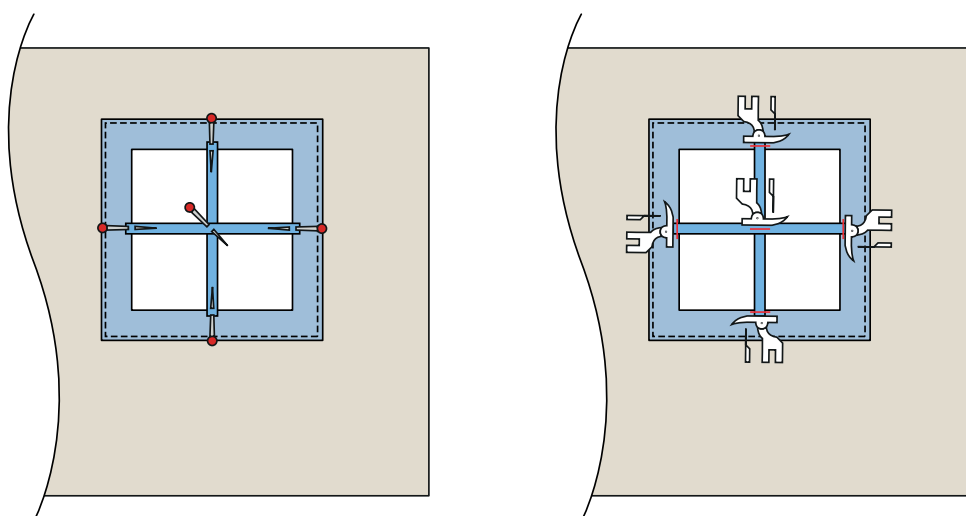

TIP: Du kan også lave sprodser i vinduet. Fold et stykke skråbånd på midten og pres, sy en stikning langs kanten. Placer båndet på vrangsidens og sy enden fast med en stikning. Sy en stikning hvor "sprodserne" krydser hinanden.

Sådan syr du døren:

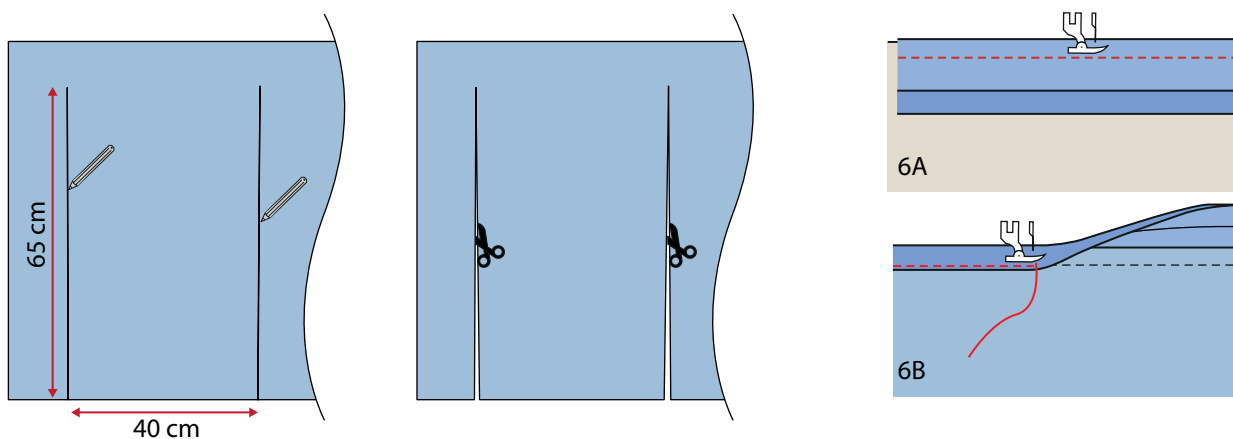

- 6.** Tegn opklipslinjer til døråbningen 65 cm lange, hvor døren ønskes placeret. Afstand mellem linjerne er 40 cm. Klip op.
6A. Sy skråbånd på fra vrangsiden af stoffet, sy i skråbåndets fold, lad skråbåndet gå ca. 1 mm ud over kanten af stoffet/opklipslinjen. **6B.** Fold om til retsiden og sy det fast i kanten. Sørg for at skråbåndet dækker stikningen fra før.

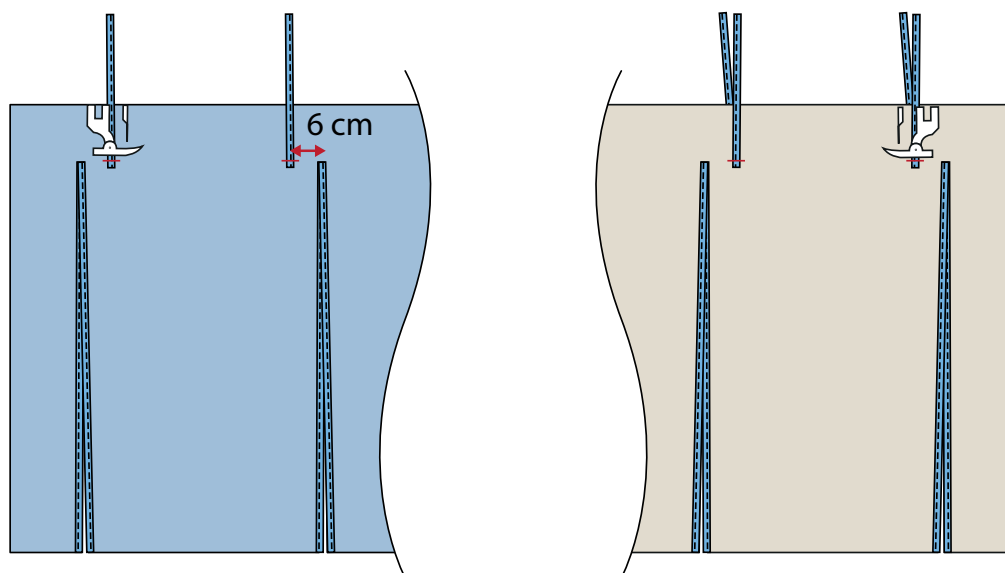

- 7.** Klip 1 m skråbånd. Fold på langs, pres og sy en stikning langs kanten. Del båndet i 4 stykker af 25 cm. Sy 2 stykker fast 6 cm fra åbningen på vrangsiden af stoffet. Vend og sy 2 stykker fast på retsiden, sy i samme stikning.

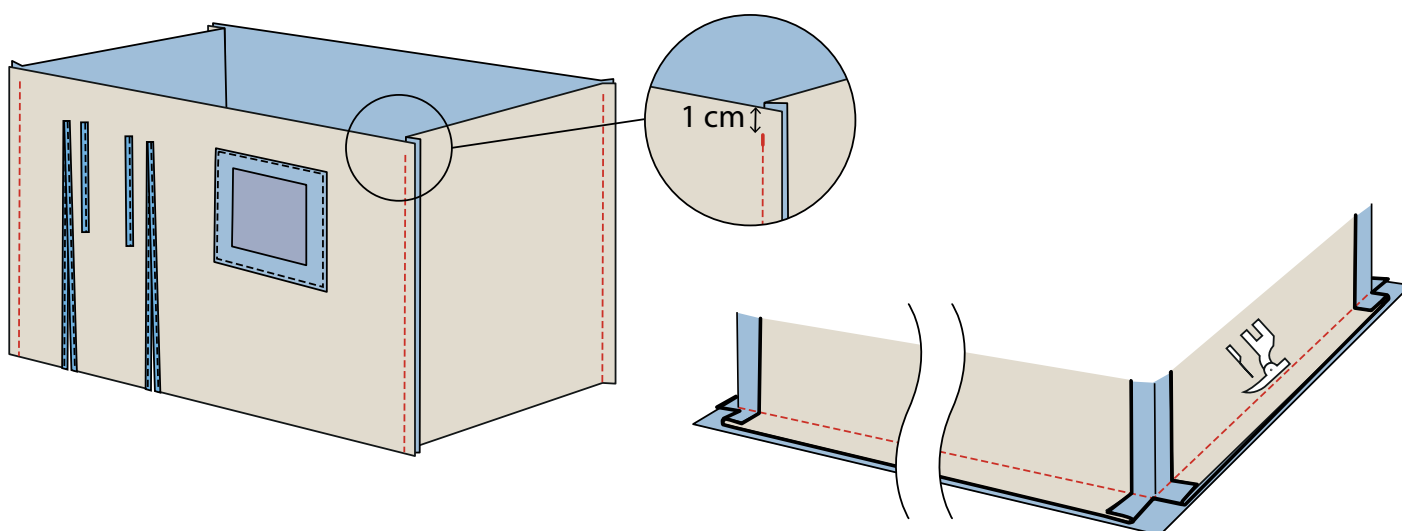

- 8.** Sy de 4 sider sammen, med 1 cm sømrum, så de danner en ring. Start ved underkanten og stop 1 cm fra toppen. Pres sømmene fra hinanden. Fold den underste kant 1 cm mod vrang og pres. Sy en stikning 0,8 cm fra kanten. Sy toppen fast til siderne med 1 cm sømrum og pres kanten.