

Hygge og lek under bordet

Sy selv: Telt til bord

Materialer

- Stofforbruk = bordplaten omkrets + bordplaten lengde + 15 cm
- 4 meter skråbånd 13 mm
- Markeringspenn
- 35 cm vliesofix varenr. 9299
- Ev. tekstilmaling og tusjer til dekorasjon

Slik måler du opp:

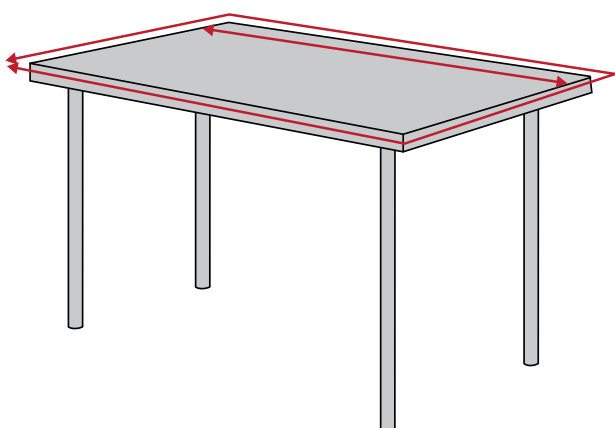

1. Regn ut hvor mange meter stoff du trenger ved å måle bordplaten omkrets + bordplaten lengde + 15 cm til sømrom.

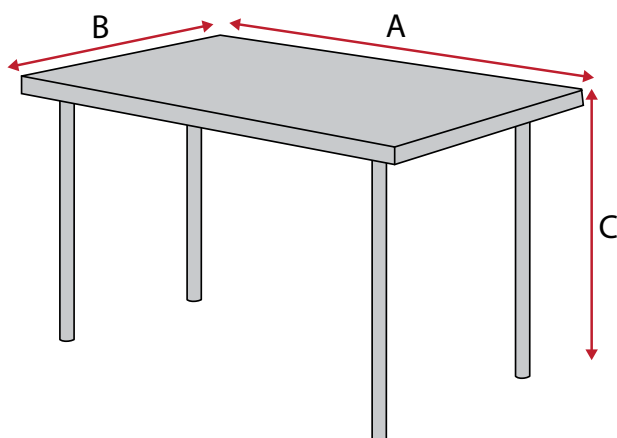

2. Mål disse 3 tingene på bordet ditt:
Lengde = A - Brekke = B - Høyde = C
Du trenger disse målene for å klippe delene til teltet.



GRATIS
DIY

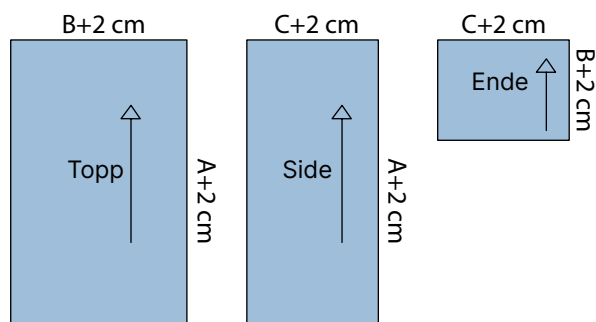

3. Klipp 1 stk til topp = $A+2\text{ cm} \times B+2\text{ cm}$.
Klipp 2 deler til sider = $A+2\text{ cm} \times C+2\text{ cm}$.
Klipp 2 stykker til ender = $B+2\text{ cm} \times C+2\text{ cm}$.
Målene inkluderer 1 cm sømrom. Overlock/sikksakk alle kanter.

Slik syr du et vindu:

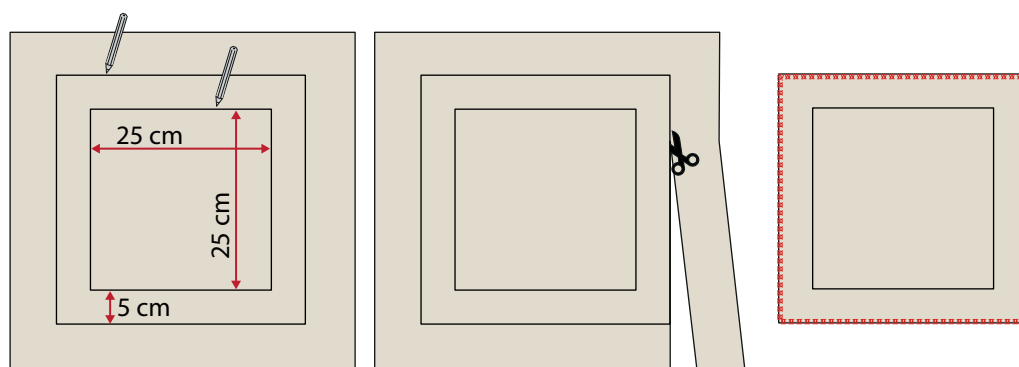

OBS! Du kan selvfølgelig lage flere vinduer hvis du ønsker det.

4. Tegn ønsket vindusform på et stykke stoff. Her har vi laget det kvadratiske 25x25 cm. Du kan også velge å lage den f.eks. rund eller halvbuet. Legg til 5 cm hele veien rundt. Klipp langs ytterlinjen og overlock/sikksakk kanten. Stryk vlisofix på baksiden av stoffstykket, fjern papirsiden, se ev. DIY8044.

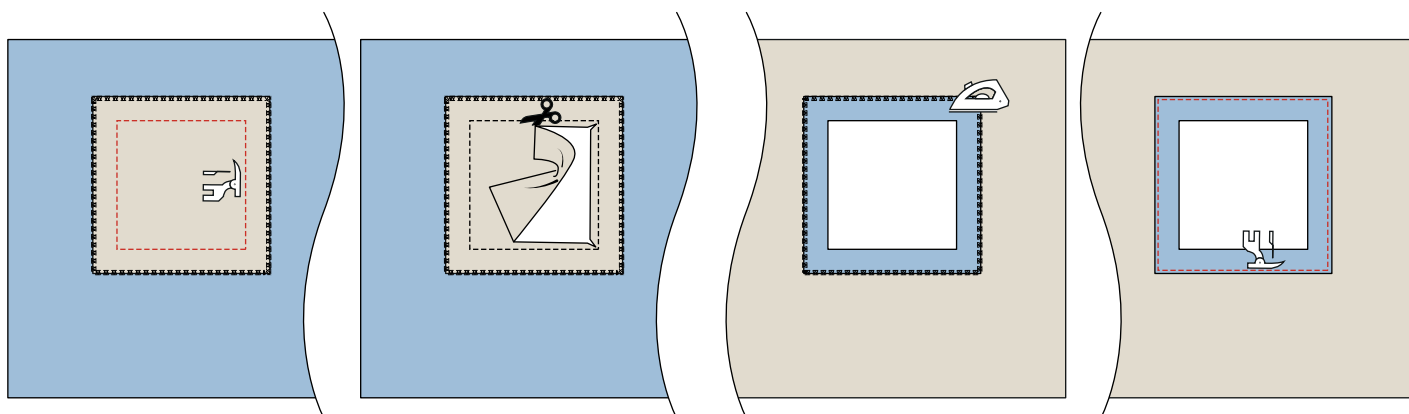

5. Plasser vindu stoffstykket rett mot rett der vinduet skal plasseres. Sy langs den innvendige linjen. Klipp deretter ut den indre delen 1 cm fra sylinjen. Klipp skrått ut i hjørnene. Ved buer klippes det små hakk langs den buede linjen. Vend kanten rundt mot vrangsidene og stryk den fast. Sy en stikning langs kanten med 0,5 cm sømrom.

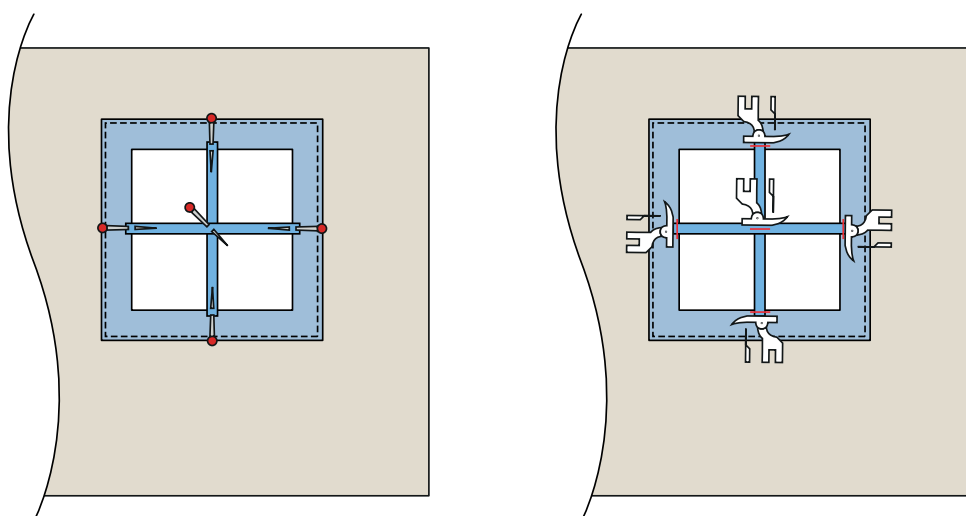

TIPS: Du kan også lage sprosser i vinduet. Brett et stykke skråbånd på midten og press, sy en stikning langs kanten. Legg båndet på vrangsidene og sy enden fast med en stikning. Sy en stikning der "sprossene" krysser hverandre.

Slik syr du døren:

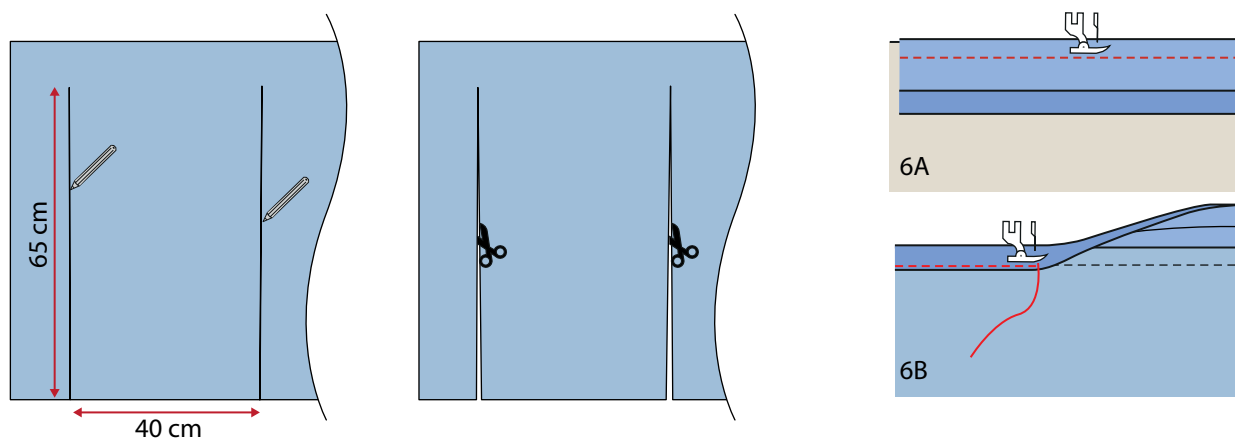

6. Tegn klippelinjer til døråpningen 65 cm lange, der døren ønskes plassert. Avstand mellom linjene er 40 cm. Klipp opp.

6A. Sy på skråbåndet fra vrangsiden av stoffet, sy i bretten på skråbåndet, la skråbåndet gå ca. 1 mm ut over kanten på stoffet/klippelinjen. **6B.** Brett over til rettsiden og sy det fast i kanten. Pass på at skråbåndet dekker stikningen fra tidligere.

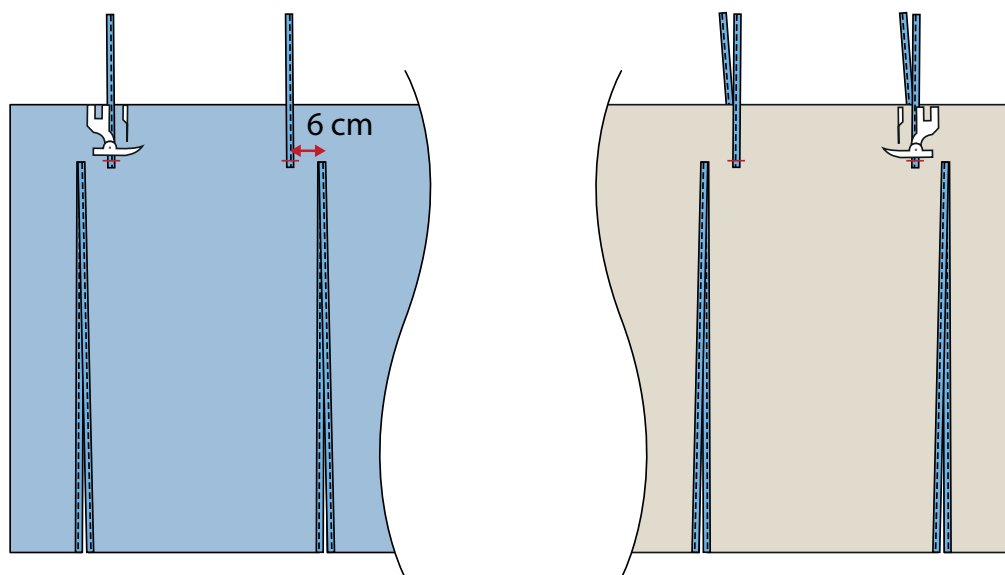

7. Klipp 1 m skråbånd. Brett på langs, press og sy en stikning langs kanten. Del båndet i 4 stykker på 25 cm. Sy 2 stykker fast 6 cm fra åpningen på vrangsiden av stoffet. Vend og sy 2 stykker fast på rettsiden, sy i samme stikning.

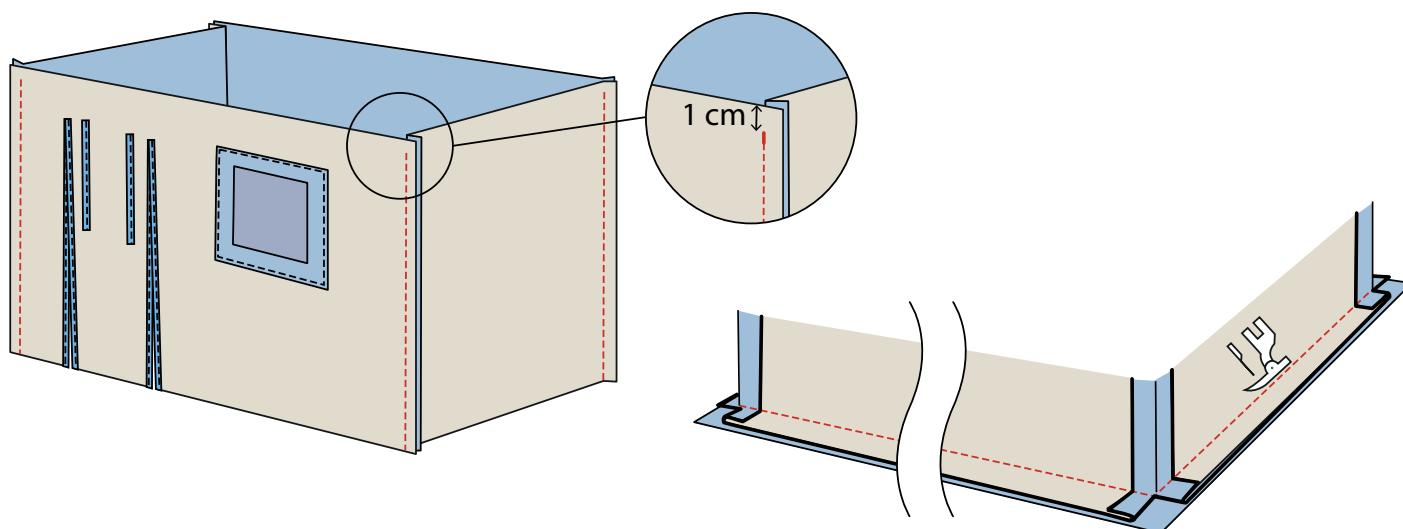

8. Sy sammen de 4 sidene, med 1 cm sømrom, slik at de danner en ring. Start ved underkanten og stopp 1 cm fra toppen. Press sømmen fra hverandre. Brett den nederste kanten 1 cm mot vrangen og press. Sy en stikning 0,8 cm fra kanten. Sy fast toppen til sidene med 1 cm sømrom og press kanten.