

Mysigt och lekfullt under bordet

# Sy själv: Tält till bord

## Material

- Tygåtgång = bordsskivans omkrets + bordsskivans längd + 15 cm
- 4 m snedslåband 13 mm bred
- Märkpenna
- 35 cm vliesofix varunr 9299
- Ev. textilfärg och textiltusch till dekoration

Så här mäter du:

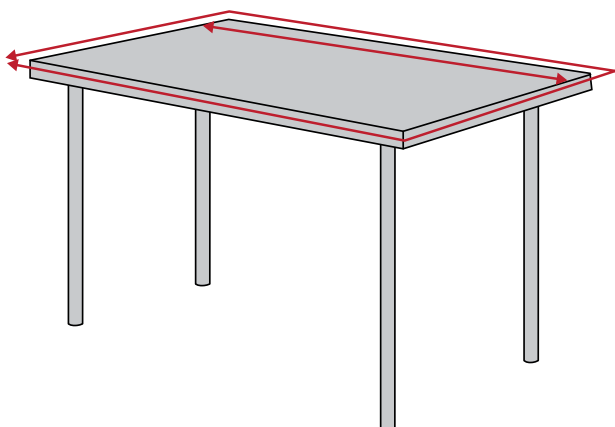

1. Beräkna hur många meter tyg du behöver genom att mäta bordsskivans omkrets + bordsskivans längd + 15 cm för sömsmån.

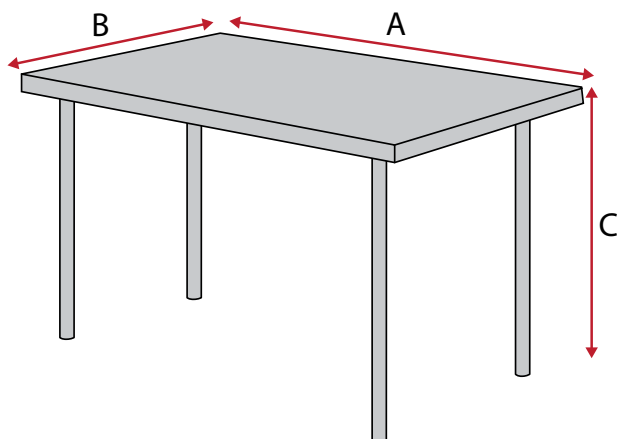

2. Mät dessa sidor på ditt bord:  
Längd = A, Bredd = B och Höjd = C  
Dessa mått behövs för att klippa ut de olika delarna till tältet.



GRATIS  
DIY

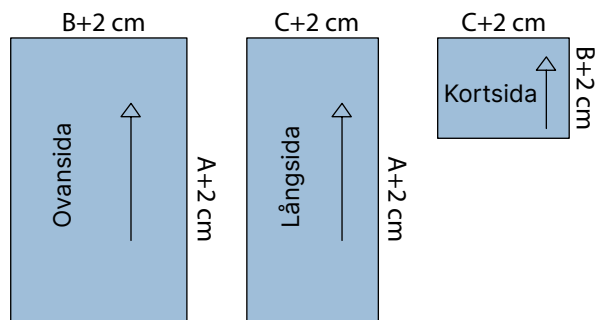

3. Klipp 1 bit till ovansida =  $A+2$  cm x  $B+2$  cm.  
Klipp 2 bitar till långsidor =  $A+2$  cm x  $C+2$  cm.  
Klipp 2 bitar till kortsidor =  $B+2$  cm x  $C+2$  cm.  
Måtten är inkl. 1 cm sömsmån. Overlock/sicksacka alla kanter.

## Så här syr du ett fönster:

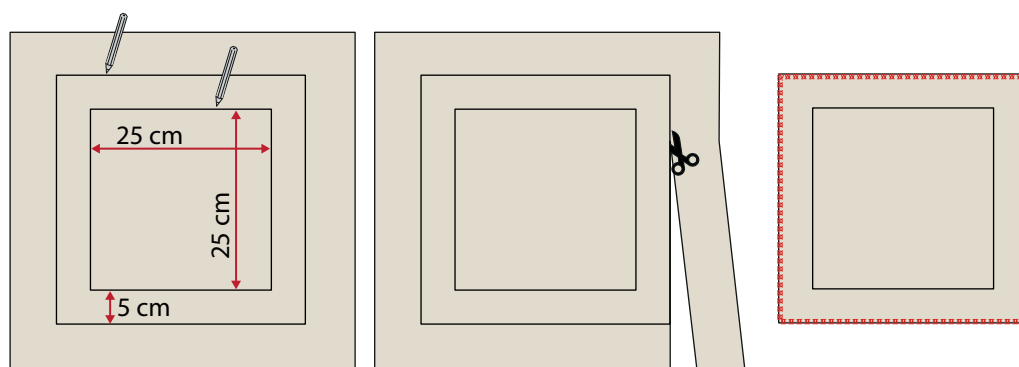

**OBS:** Du kan givetvis göra flera fönster om du vill.

**4.** Rita önskad fönsterform på en bit tyg. Här har vi gjort den kvadratisk 25x25 cm. Du kan också göra den ex. rund eller halvmåneformad. Lägg till 5 cm hela vägen runt. Klipp längs ytterlinjen och overlock/sicksacka kanten. Stryk visifix på baksidan av tygbiten, ta bort papperssidan, se ev. DIY8044.

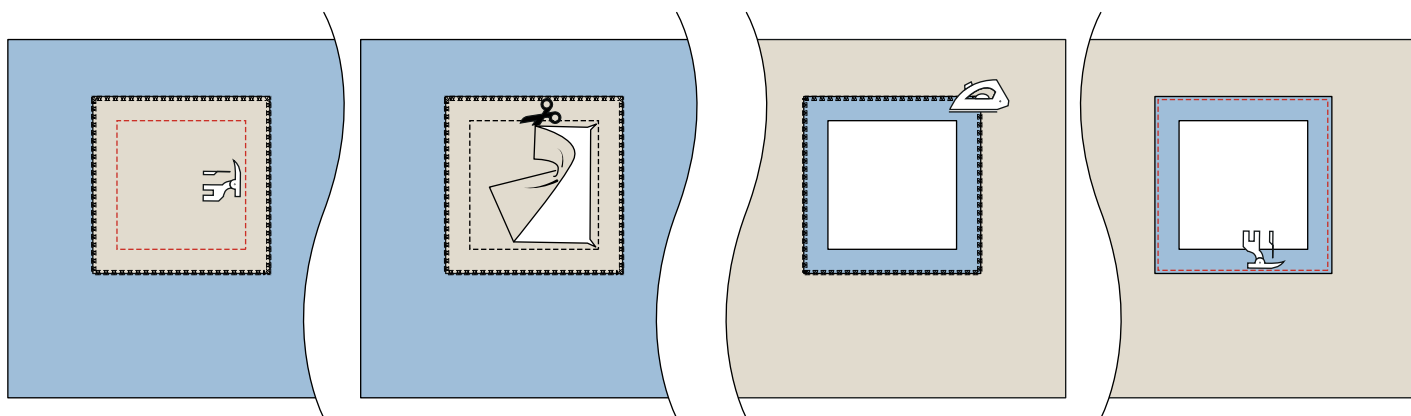

**5.** Placera tygfönstret där du önskar, räta mot räta. Sy längs med den inre linjen. Klipp sedan ut den inre delen 1 cm från sömmen. Klipp diagonalt in i hörnen. Vid böjar, klipp små hack längs den böjda linjen. Vänd runt kanten mot avigan och stryk den på plats. Sy en stickning runt kanten med 0,5 cm sömsmån

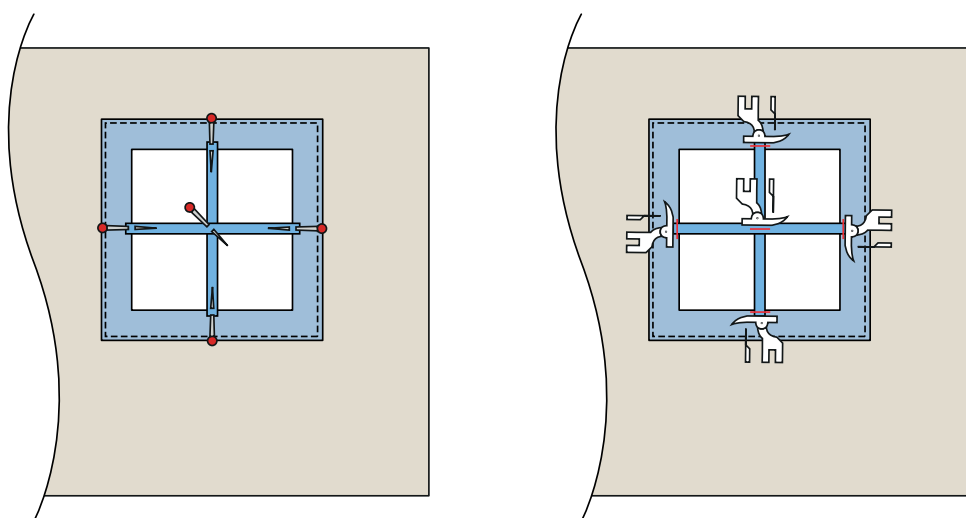

**TIPS:** Du kan även göra spröjs i dina fönster. Vik en bit snedslåband på mitten och pressa, sy en söm längs med kanten. Lägg bandet på fönstrets insida och sy fast ändarna. Sy en söm där "spröjsen" korsar varandra.

## Så här syr du dörren:

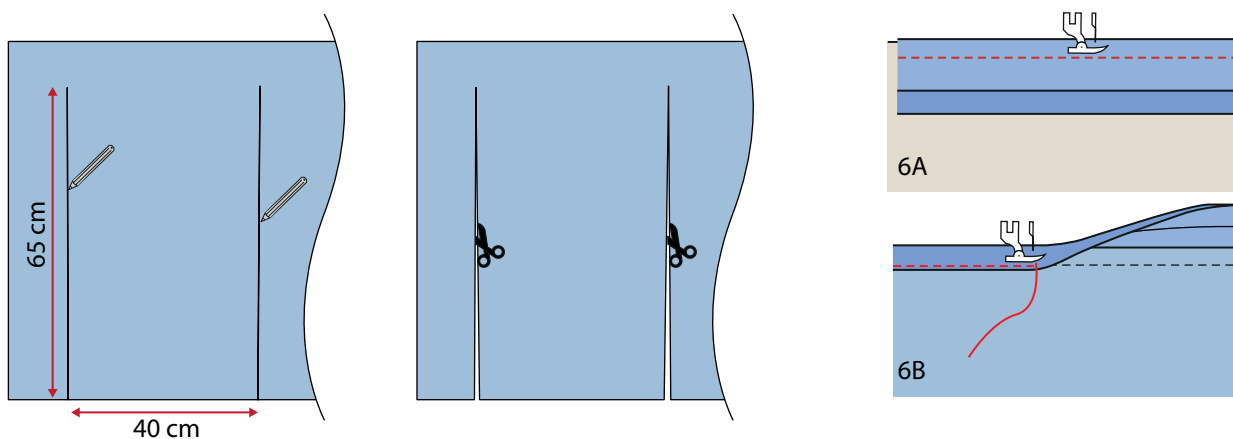

**6.** Rita 65 cm långa klipplinjer där du vill placera din dörröppning. Avståndet mellan linjerna bör vara 40 cm. Klipp upp efter linjerna.

**6A.** Sy snedslåband på tygets avigsida, sy i snedslåbandets vikning. Låt bandet gå ut ca 1 mm över tygets kant/klipplinje.

**6B.** Vik över bandet mot rätan och sy fast det i kanten. Snedslåbandet ska täcka den första sömmen.

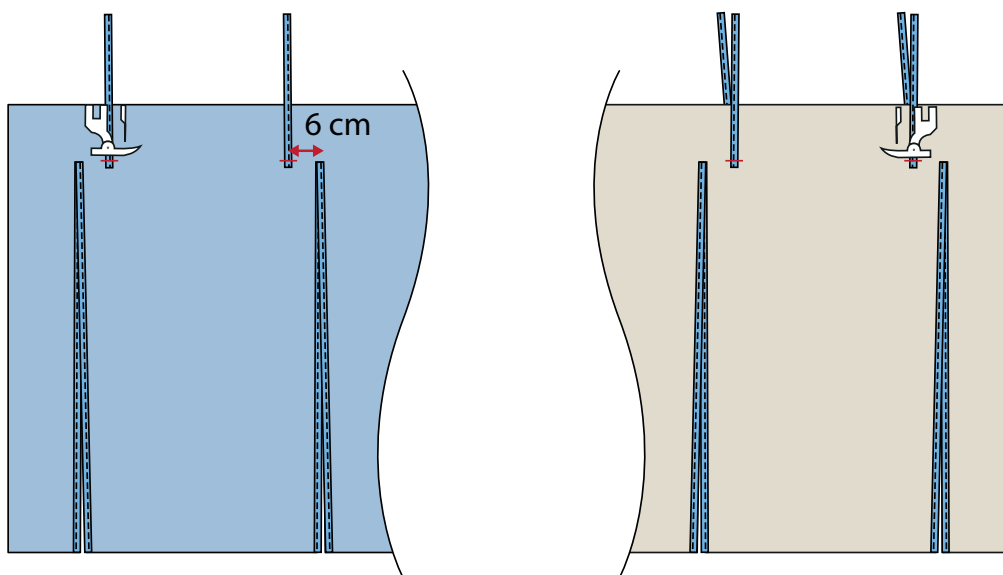

**7.** Klipp 1 meter snedslåband. Vik bandet på mitten och pressa, sy en söm längs med kanten. Dela bandet i fyra 25 cm bitar. Sy fast två av bitarna 6 cm från öppningen på tygets avigsida. Vänd och sy 2 bitar på rätan, sy i samma söm.

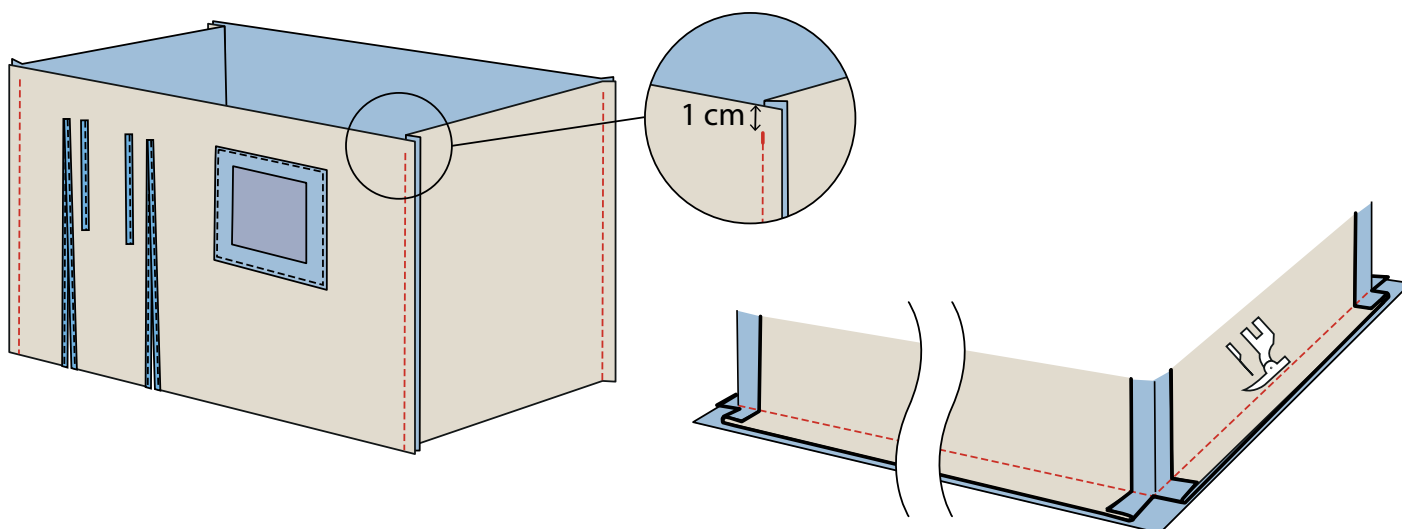

**8.** Sy ihop de 4 sidorna till en ring med 1 cm sömsmån. Börja vid nederkanten och stanna 1 cm från toppen. Pressa isär sömsmån. Vik nederkanten 1 cm mot avigsidan, pressa. Sy en stickning med 0,8 cm sömsmån. Sy ihop ovansida och sidor med 1 cm sömsmån, pressa.