

# Shopper



## Materialer

- 55 cm stof
- 3 mtr Gjordbånd

- Klip 2 stykker stof på 60 cm x 50 cm
- Klip 2 stykker gjordbånd på 150 cm
- Søm kanten foroven på stoffet 2 × 2 cm om til vrang
- Sy gjordbånd på stoffet, se Fig.1.
- Sy et kryds foroven på gjordbåndet som forstærkning til hanken
- Sy tasken sammen i bunden, pas til over gjordbånd, pres
- Sy sidesøm på tasken, pres
- Sy hjørner i bunden af tasken, se Fig.2
- Pres hjørnet mod bunden af tasken

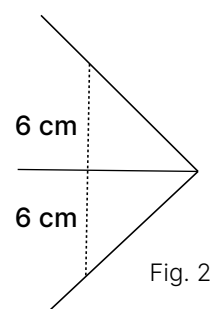

Fig. 2

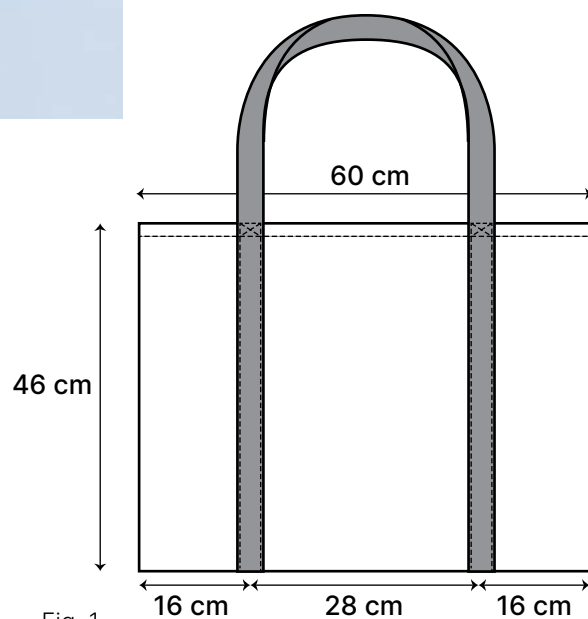

Fig. 1