

Perfekt til hverdagen

Indkøbsnet

Materialer

- 65 cm stof

KLIP:

- 2 stk. side 46 cm x 52 cm
- 2 stk. hank 12 cm x 58 cm

SÅDAN GØR DU:

- Fold hanken på langs ret mod ret, og sy den sammen, vend, pres.
- Sy en stikning med 0,5 cm søm i begge sider af hanken.
- Overlock/zig-zag siderne.
- Klip de nederste hjørner af begge sider. Se fig. 1.
- Fold øverste kant på siderne 4 cm om til vrang, pres.
- Sy hankene på siderne som vist på fig. 2.
- Sy tasken sammen i siderne og i bunden, pres.
- Sy hjørnerne på tasken, pas til over søm, pres.
- Fold øverste kant i presfolden, og sy den fast.
- Sy et kryds over hankene. Se fig. 3.

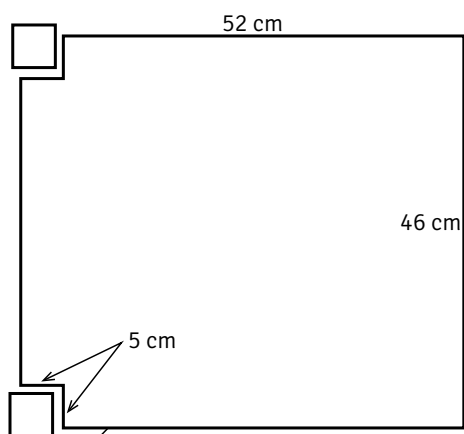

Fig.1

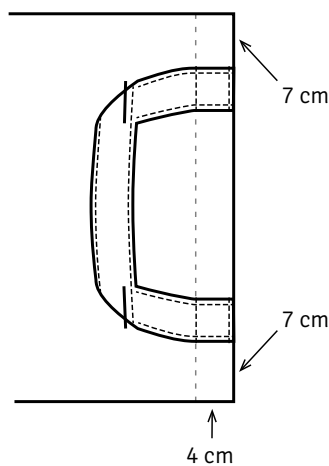

Fig.2

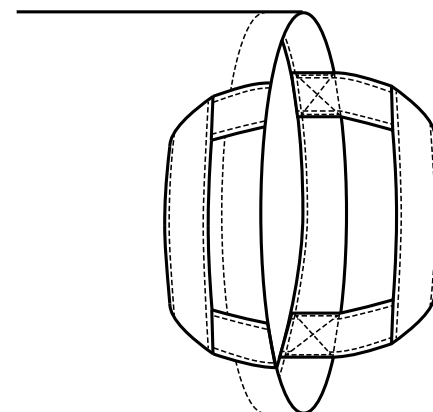

Fig. 3