

INDKØBSNET



MATERIALER

- 120 cm stof (let vævet kvalitet) v/140 cm
- Elastik, 14 cm
- Ternet mønsterpapir

Pssst ... ! Fold dit indkøbsnet med en elastik - så fylder det ikke i tasken.

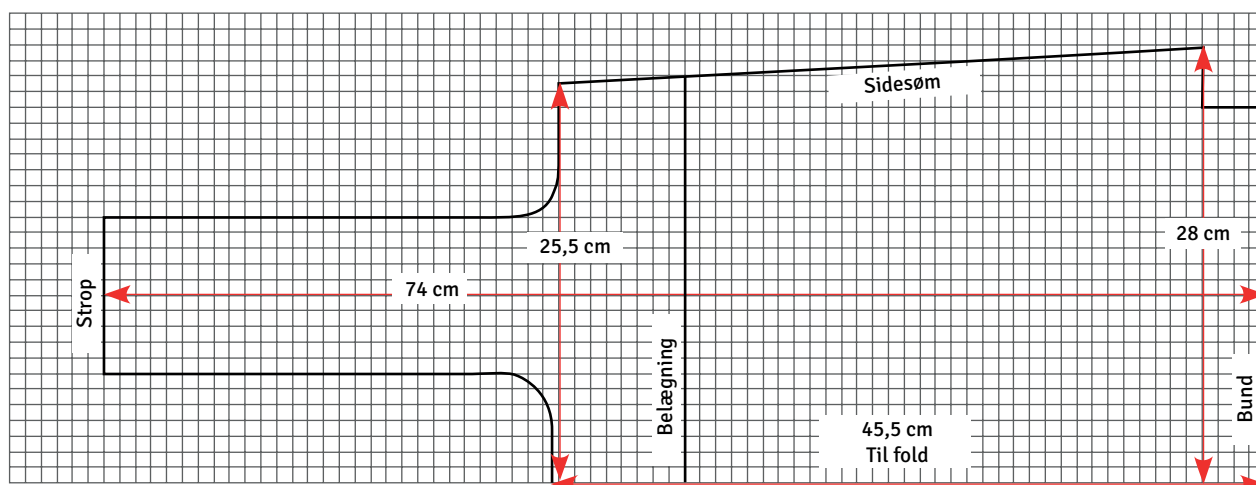

1. Tegn mønsterdelen op på ternet mønsterpapir - streg op, hvor belægningen går til.



2. Fold stoffet dobbelt på langs, læg mønsteret til fold, og klip 2 stykker samt 2 stykker til belægning.

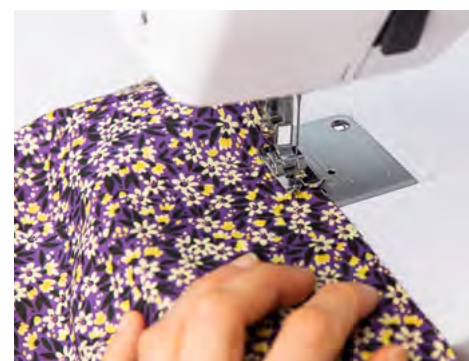

3. Sy bunden sammen vrang mod vrang med 0,5 cm søm. Pres.

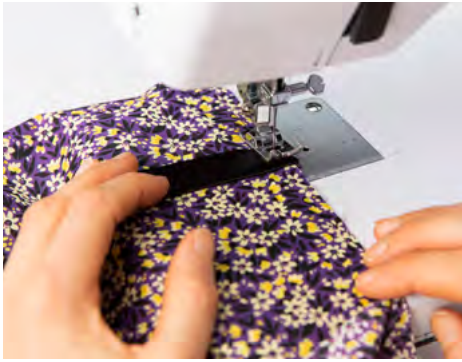

4. Klip et stykke elastik på 14 cm, fold det dobbelt ret mod ret, sy det på bunden ca. 11 cm fra det ene hjørne med 0,3 cm søm.



5. Vend vrangsiden ud, sy sammen igen med 0,7 cm søm, så der dannes en "fransk søm". Pres.

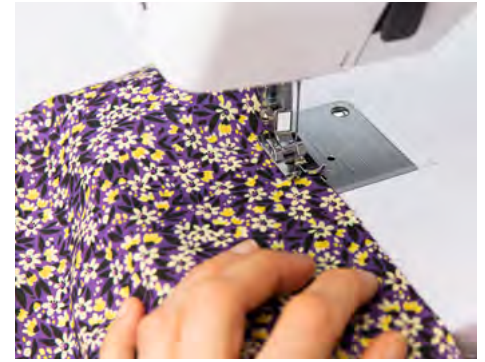

6. Sy sidesømmen sammen vrang mod vrang med 0,5 cm søm. Pres, vend vrangsiden ud, og sy med 0,7 cm søm, pres.



7. Sy hjørnerne sammen vrang mod vrang med 0,5 cm søm. Pas til over søm, pres, vend vrangsiden ud, og sy med 0,7 cm søm. Pres.



8. Sy sidesøm på belægningen vrang mod vrang med 0,5 cm søm. Pas til over søm, pres, vend vrangsiden ud, og sy med 0,7 cm søm. Pres.



9. Søm nederste kant på belægningen op med 2 x 1 cm. Pres.

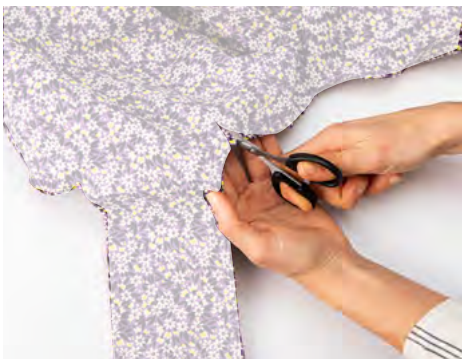

10. Sy belægning og indkøbsnet sammen i rundingerne foroven (udlad det lille lige stykke) ret mod ret med 1 cm søm. Pas til over søm, klip små hak i sømrummet, vend retten ud, pres, og sy en stikning med 0,5 cm søm.



11. Sy stropperne sammen 2 og 2 vrang mod vrang med 0,8 cm søm. Pres, vend vrangsiden ud, og sy med 1 cm søm.

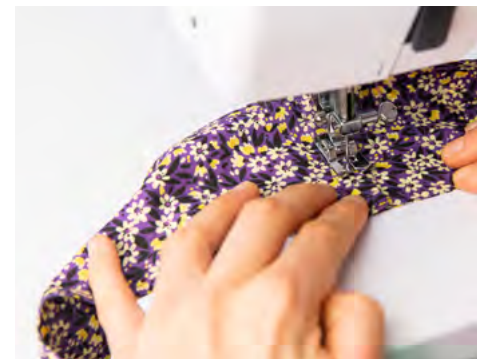

12. Pres sømrummet til den ene side, og sy det fast med en kantstikning.

Sådan folder du nettet

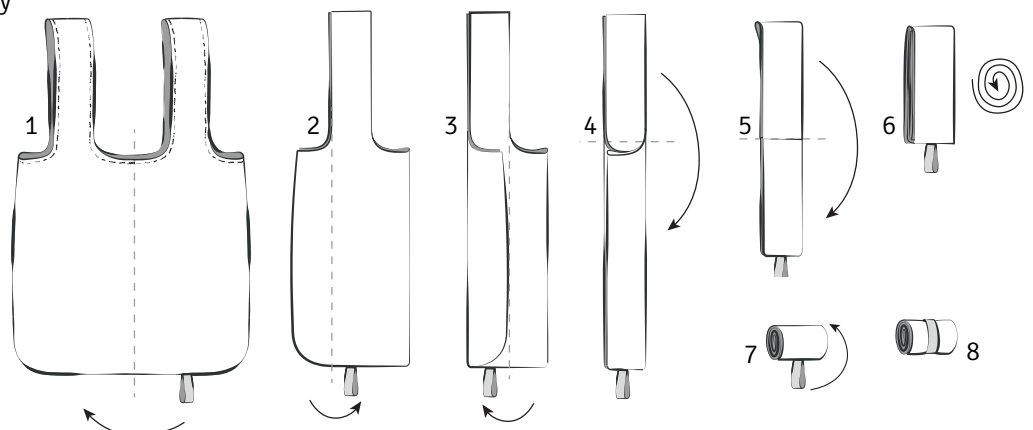

Selfmade®