

# TA SYPROSJEKTENE DINE TIL ET NYTT NIVÅ

## LAG VOLANGER SELV



GRATIS  
DIY



*Pssst . Du kan lage volanger på ALT. På klær, vesker, puter, tepper og så videre.*

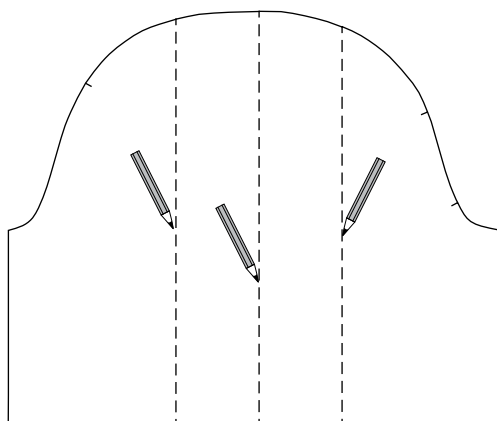

**1.** Tegn linjer på mønsteret der du vil ha volanger. I dette eksempelet lager vi tre volanger på ermet.

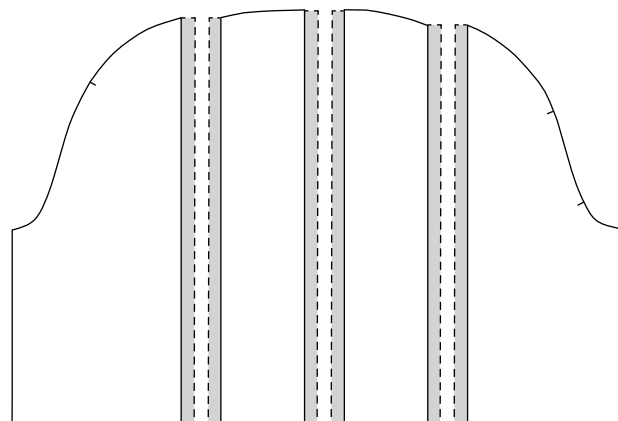

**2.** Del mønsteret og inkluder 1 cm sømmonn på hver side av klippelinjen.

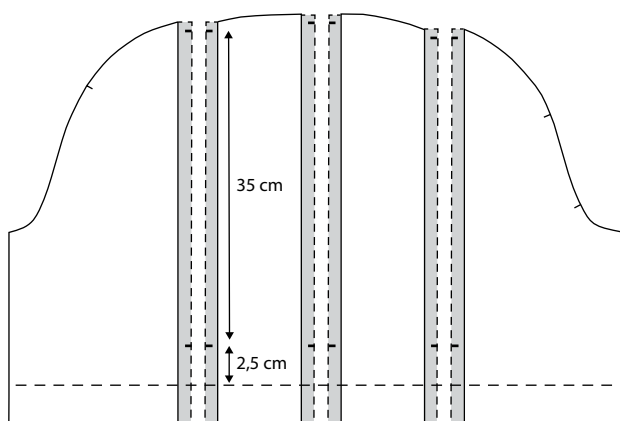

**3.** Mål den delen av linjen der du vil ha volangen. Vi anbefaler at du stopper volangen ved sømnen ved opplegget. I dette eksempelet 2,5 cm over bretten. Tegn et hakk. I dette eksempelet skal volangen stoppe 1 cm fra ermekuppelen, slik at den ikke sys i åpningen, se bilde.

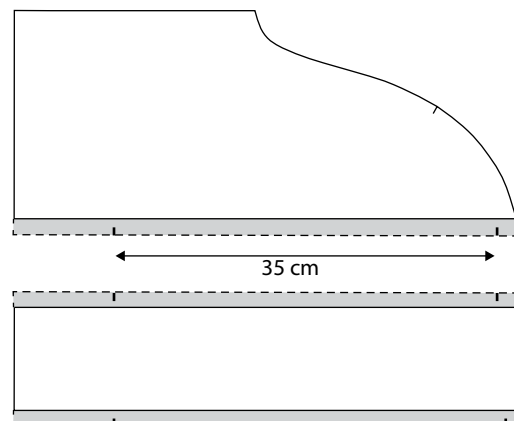

**4.** Linjens mål skal ganges med 1,75. I dette eksempelet er den ene linjen 35 cm:  
 $35 \times 1,75 = 61,25 \text{ cm}$

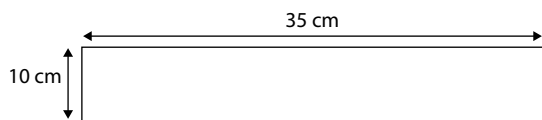

**5.** Tegn en rektangel med målet du regnet ut x (bredden på volangen ganger 2) + 2. I dette eksempelet vil vi at den ferdige volangen skal være 4 cm høy. Derfor må lengden på rektangelet være 61,25 cm og bredden  $(4 \times 2) + 2 = 10$  cm

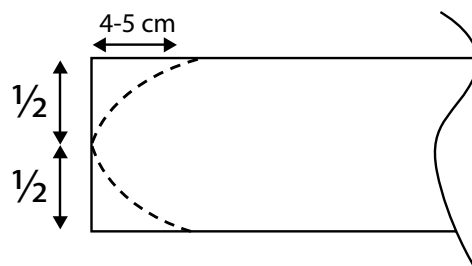

**6.** Hvis volangen skal stoppe synlig i en søm, som i dette eksempelet, må enden avrundes.

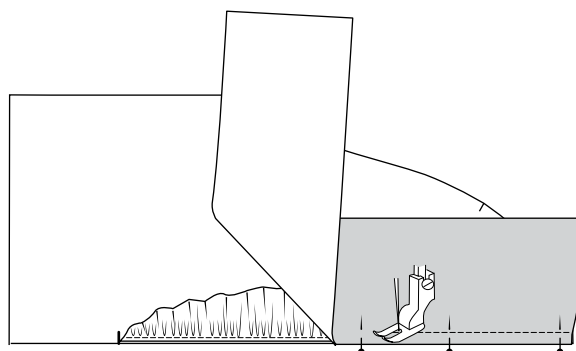
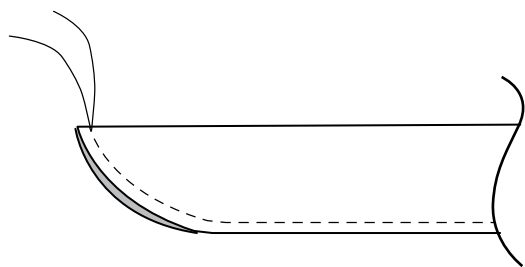

**7.** Brett volangen på midten, og press. Sy eventuelt en søm 0,3–0,5 cm langs den rå kanten for å holde delene sammen. Sy en rynkestråd 0,5 cm fra den rå kanten, og rynk volangen til ønsket mål, i dette eksempelet 35 cm.

**8.** Plasser volangen på den ene stoffdelen, og sy den fast med 0,5 cm søm. Legg den andre stoffdelen over, og sy hele sømmen sammen med 1 cm sømmonn. Gjenta prosessen i alle sømmene der du vil ha volang.

*Hvis du vil at volangen skal ende i en søm der en annen del er sydd fast, må du ikke avrunde enden av volangen, som vist i trinn 6.*

*Hvis du vil lage en volang som krage eller ved mansjett, må du først brette volangdelen rett mot rett og sy den korte enden sammen. Vreng retten ut, press og sy rynkestråd langs den rå kanten.*

