

FLÆSESTROPPER MED ELASTIK



MATERIALER

- Stof
- Ca. 1 meter elastik i bredden 15, 25 eller 35 mm.
- Markeringspen/kridt
- Sikkerhedsnål

Forslag til mønstre der kan bruges:
23168 - C, 23146 og 63062 - C

I eksemplet herunder har vi lavet en flæse med en færdig bredde på 4 cm med 15 mm elastik på mønster nr. 23168 - C.

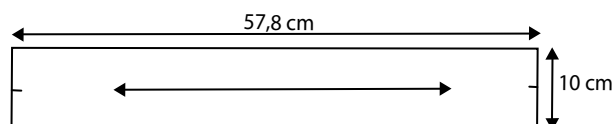
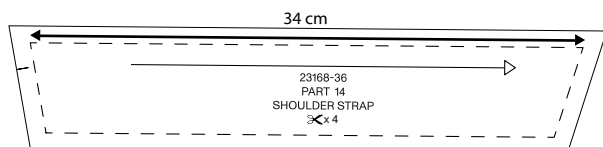

1. Elastik: Mål længden på dit mønstres tilhørende skulderstrop. Klip 2 x elastik i dette mål.

2. Stof: Klip 2 stykker stof i stropens længden x 1,7 - eks. $34 \times 1,7 = 57,8$ cm. Hvis din flæse skal være 4 cm i færdig bredden, skal du klippe den 10 cm bred.

Alternative bredder:

7 cm bred flæse med 25 mm elastik = 16 cm
11 cm bred flæse med 35 mm elastik = 24 cm

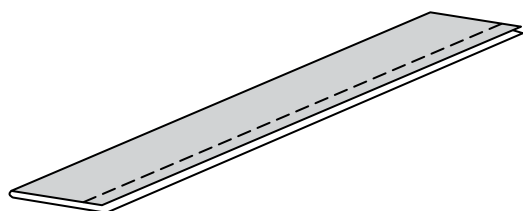

3. Fold stroppen ret mod ret på langs, og sy den sammen med 1 cm søm.

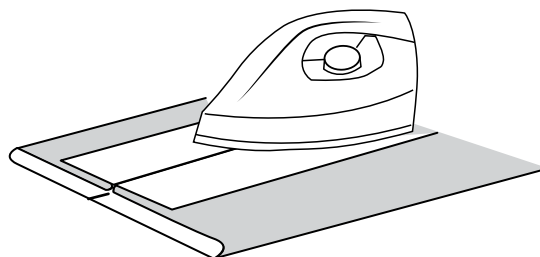

4. Pres sømrummet til hver sin side.

GIV DIT LOOK ET FEMINT UDTRYK MED FLÆSEKANTER SOM STROPPER

FLÆSESTROPPER MED ELASTIK

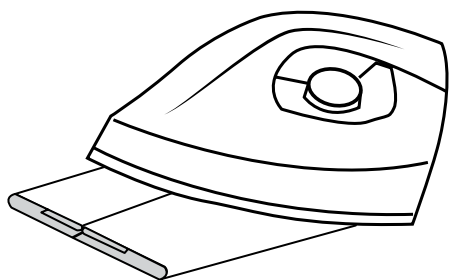

5. Vend retten ud, og pres stroppen. Hakket skal passe over sammensynings-søm.

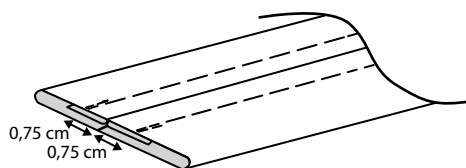

6. Sy 2 stikninger på stroppen med en afstand som passer til den ønskede elastik. Marker evt. med markeringspen eller kridt 1/2 elastik bredde på hver side af sammensynings-søm.

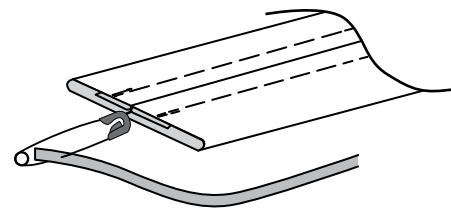

7. Træk elastikken igennem løbegangen, og rynk stoffet, så det passer til elastikkens længde.

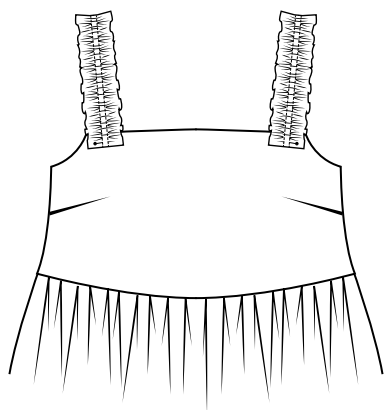

8. Sæt stroppen på med knappenåle inden du evt. syer belægning på. Afprøv om stroplængden passer. Juster længden ved at trække elastikken kortere.

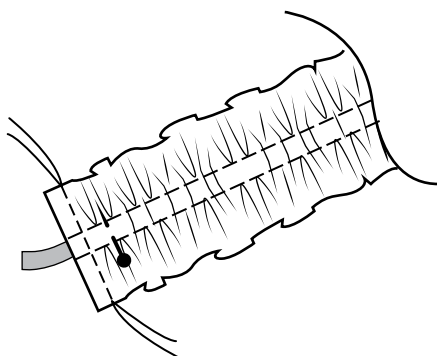

9. Fixér elastikken med en knappenål, når den korrekte længde er opnået, og sy elastikenderne fast 0,5 cm fra kanten.

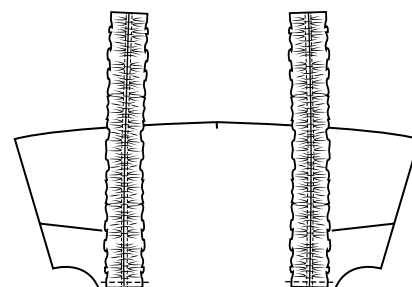

10. Sy stropperne på forstykket. OBS. vend stroppen så sammensynings-sømmen vender opad.

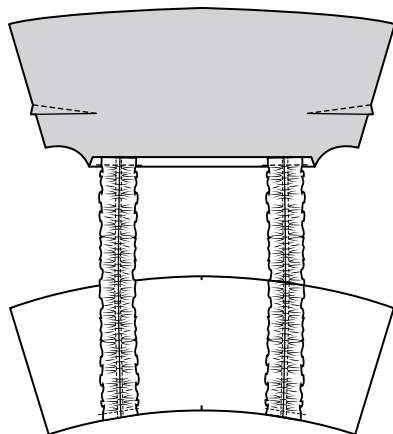

11. Sy stropperne på bagstykket. OBS. vend stroppen så sammensynings-sømmen vender opad.

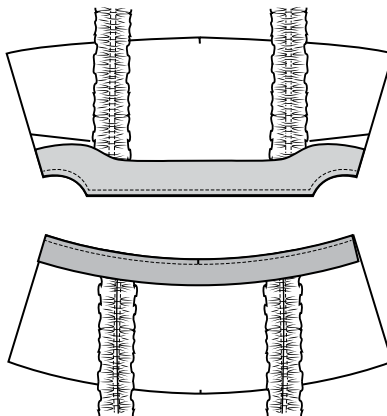

12. Sy belægning på for og bagstykke, hvis din model har sådan en, og sy resten af kjolen/toppen færdig efter sybeskrivelsen.

