

BRETTEDE BISER

**MATERIALER:**

- Stoff
- Kritt eller tusj



**GRATIS
DIY**

Hva er en bise?

En bise er et smalt legg som kan brukes til dekorasjon på alt fra klær til tilbehør til hjemmet.

Putene som vises her, har en ferdig bise med bredde på 0,5 cm, og avstanden mellom bisene er 1 cm.

Til utregning: Legg til 1 cm mindre til biser enn det mønsterdelen/emnet måler. Se eksempler for utregning.

Når du har sydd metervaren med biser, legger du mønsteret på metervaren og klipper ut.

Eksempel 1: Til et forstykke der mønsteret er 34 cm i bredden inkludert sømmonn, legger du til cirka 3 cm ekstra for å få en stoffbit som er bred nok. $34 + 3 = 37$ cm + 36 cm til biser. Altså må stoffbiten være 73 cm bred og minst 26 cm høy.

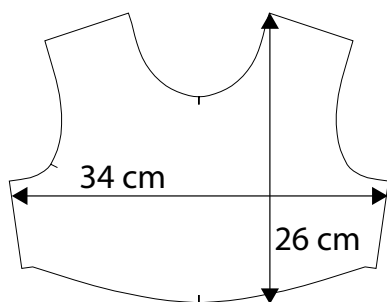

Eksempel 2: Til en pute som er 50 cm bred, legges det til 49 cm til biser. Altså må stoffbiten være 99 cm bred og 50 cm høy.

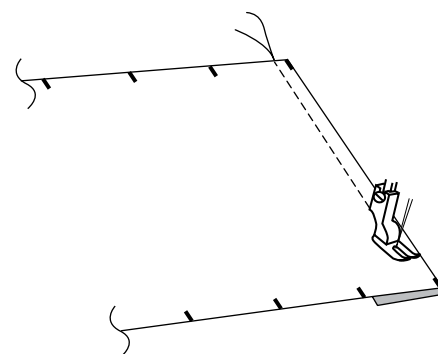
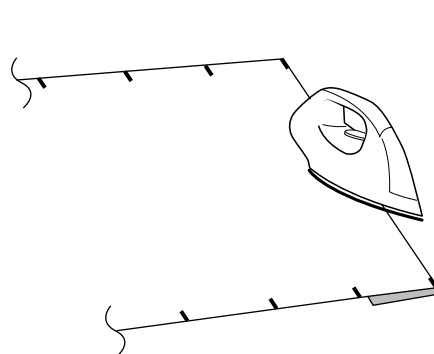
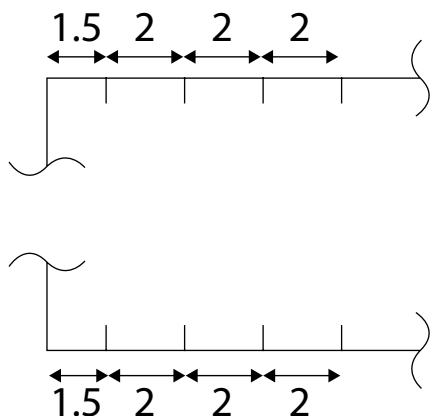
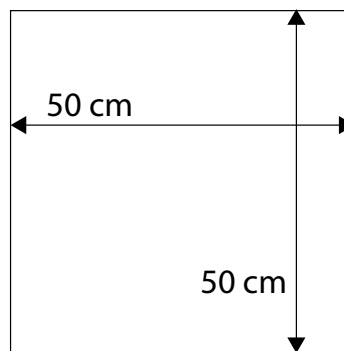

1. Merk opp bisene ved å lage et hakk i klippekanten øverst og nederst på stoffet. Merk første bise 1,5 cm fra kanten, og lag de påfølgende bisene med en avstand på 2 cm. Den siste bisen blir 1,5 cm fra kanten.

2. Brett stoffet på tvers fra hakk til hakk. Brett det eventuelt rundt en pappbit for å få helt rett fold. Press med strykejernet.

3. Sy en stikning på tvers, 0,5 cm fra brettekanten. Gjenta trinn 2 og 3 til alle bisene er sydd.

A. Press alle bisene til samme side.
(Utgangspunkt for B og C.)

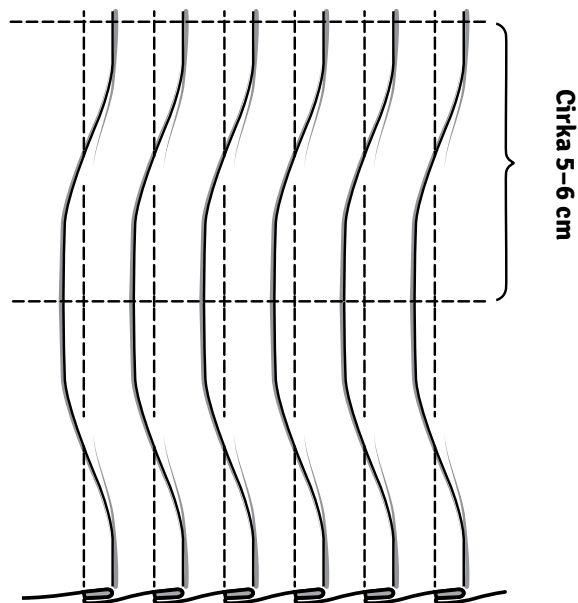
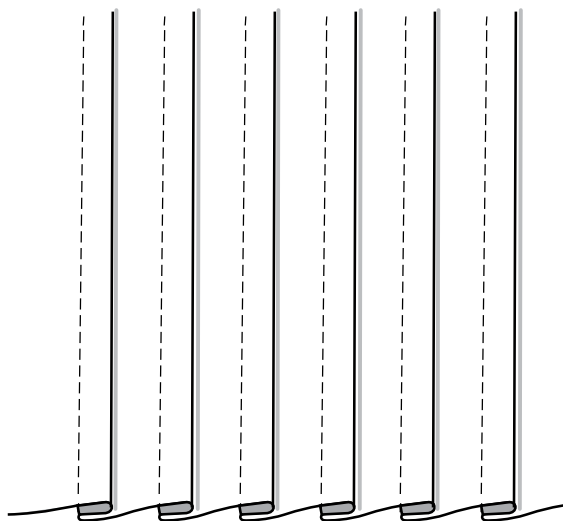

C. Harlekinmønster: Sy bisene i harlekinmønster med en liten håndstikning i en avstand på cirka 5 cm. Press over sømmene og cirka 1,5 cm på hver side av dem, slik at bisene legger seg elegant ned.

B. Brettete biser: Sy tverrstikninger med likt mellomrom over bisene. La avstanden mellom stikningene være 5-6 cm. For hver stikning «brettes» bisene vekselvis til hver side. Press over stikningene og cirka 1,5 cm på hver side av dem, slik at bisene legger seg elegant ned.

