

Følg vores guide, og lav unikke gardiner til hjemmet

Sy-selv: Gardin med rynkebånd

Materialer

- Stof
- Sytråd
- Gardinskinne
- Rynkebånd
- Gardinhægter
- Loftbeslag
- Evt. buer (kun til A-skinne)
- Evt. vinkelbeslag
- Evt. zinkbånd
- Evt. træk stænger



GRATIS
DIY

GARDINSKINNER EGNET TIL GARDINER MED RYNKEBÅND:

- A-skinne i loft med beslag.
- A-skinne i væg med beslag + vinkelbeslag, **se DIY8049 for montering af A-skinne.**
- OBS: Buer på A-skinne kan kun bruges når du ønsker montering i loftet med loftbeslag.

- C-skinne i loft med click-beslag.
- C-skinne i væg med click-beslag + vinkelbeslag, **se DIY8050 for montering af C-skinne.**

VÆR OPMÆRKSOM PÅ AT:

Hvis din valgte metervare har store motiver/mønsterrapporter, skal du evt. bruge ekstra stof. Det skal du for at få mønsteret på gardinfagene, der hænger ved siden af hinanden, til at flugte vandret.

Det kan også være du vil lave et meget bredt gardin, og derfor skal sy flere stofbaner sammen – og her skal du også tage højde for, at mønsteret skal flugte vandret.

OBS: Vi anbefaler, at du enten stryger dit stof med damp eller vasker det, inden du klipper og syer dine gardiner. Det skal du gøre for at tage højde for evt. krymp. Husk altid at følge vejledningen til stoffet. Det er ikke alle metervarer, der tåler vask eller damp.

Du skal også klippe ægkanterne (yderkanten i længderetningen) på stoffet af, inden du syer dine gardiner.

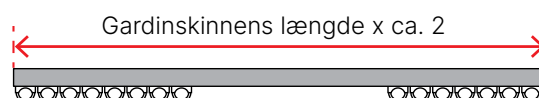
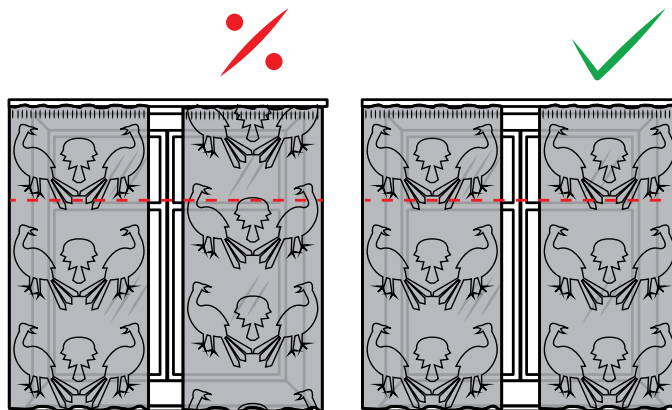
**OPMÅLING AF FÆRDIG GARDINBREDDEN:**

Mål gardinskinnes længde x ca. 2. Vi ganger med ca. 2, så stoffet bliver bredt nok til at lave rynker. Du kan også vælge, at gange med lidt mere eller mindre end 2. Det kommer an på vinduets bredde og hvordan det passer med bredden på dit stof.

Hvis din gardinskinne ender i en bue skal du huske at medregne buens længde når du skal udregne bredden af dit færdige gardin. Ofte har man et gardin hængende i hver ende af gardinskinnen, som hver kaldes et gardinfag.

Ved udvendig montering til A, B og C skal du tilføje ca. 20% eller 20-30 cm mere til gardinstangens længde end vinduet er bredt. Sav evt. skinnen til, så den passer til dit ønskede mål.

Eksempel: Gardinskinnen er 120 cm lang, og du ønsker at have et gardinfag hængende i hver side af gardinskinnen. Dermed kan du sy 2 gardinfag med en færdig bredde på 120 cm. Hvis bredden på dit stof er f.ex. 135 cm, kan du også vælge at bruge hele bredden af stoffet, så bliver der bare lidt mere til rynk.

Ønsker du kun ét gardinfag, der skal hænge i den ene ende af gardinskinnen, skal du sy 1 gardinfag med en færdig bredde på 240 cm. Stof har ofte en bredde på ca. 140 cm, og derfor er du nødt til at sy 2 stofbaner sammen.

Har du et meget bredt vinduesparti, du vil lave gardiner til – fx ud mod en terrasse – skal du sy flere baner sammen (med 1 cm sømrum), til du har opnået den ønskede totalbredde.

TILLÆG AF SØMRUM TIL BREDDEN:

For hvert gardinfags færdige bredde skal du tillægge 10 cm til sømrum.

Eksempel: Gardinets færdige bredde skal være 120 + 10 cm til søm i siderne = Stofbanen skal klippes i en totalbredde på 130 cm.

OBS: Hvis din stofbredde fx er 140 cm, og gardinet er til udvendig montering, kan man også benytte hele bredden, uden ægkant, hermed får du bare lidt ekstra stof til rynk, hvilken også er en mulighed.

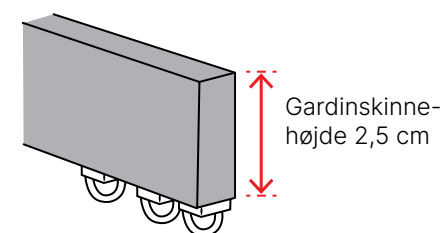
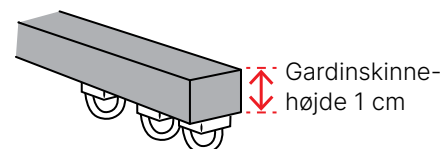

OPMÅLING AF FÆRDIG GARDINLÆNGDE:**UDVENDIG MONTERING:**

A. TIL KARM: Mål fra underkanten af gardinskinne og ned til vindueskarmen. Træk 1 cm fra til luft til vindueskarmen. Hvis du ønsker rynkehoved, der skjuler gardinskinne, skal du tilføje gardinskinnens højde. Nu har du den færdige længde på gardinet.

B. FRI LÆNGDE: Mål fra underkanten af gardinskinne og ned til den ønskede længde. Vi anbefaler at lade gardinet gå til ca. 8-10 cm under vindueskarmen. Hvis du ønsker rynkehoved, der skjuler gardinskinne, skal du tilføje gardinskinnens højde. Nu har du den færdige længde på gardinet.

C. TIL GULV: Mål fra underkanten af gardinskinne og ned til gulvet. Træk 1 cm fra til luft til gulvet. Hvis du ønsker rynkehoved, der skjuler gardinskinne, skal du tilføje gardinskinnens højde. Nu har du den færdige længde på gardinet.

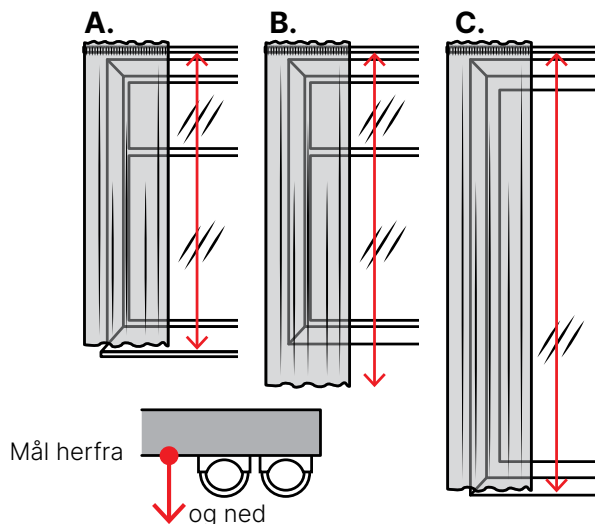
**INDVENDIG MONTERING:**

D. TIL KARM: Mål fra underkanten af gardinskinne og ned til vindueskarmen. Træk 1 cm fra til luft til vindueskarmen. Hvis du ønsker rynkehoved, der skjuler gardinskinne, skal du tilføje gardinskinnens højde. Nu har du den færdige længde på gardinet.

E. TIL GULV: Mål fra underkanten af gardinskinne og ned til gulvet. Træk 1 cm fra til luft til gulvet. Hvis du ønsker rynkehoved, der skjuler gardinskinne, skal du tilføje gardinskinnens højde. Nu har du den færdige længde på gardinet.

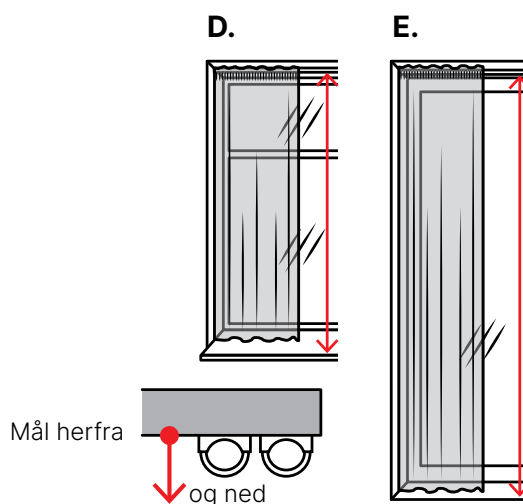
**TILLÆG AF SØMRUM TIL LÆNGDEN:**

Hvis du ønsker at skjule gardinskinne med et bredt rynkehoved, skal du for hvert gardinfags færdige længde tillægge 20 cm + 1 x gardinskinnens højde + 2 cm.

Eksempel: Gardinets færdige længde skal være 140 + 20 cm til søm i bunden + 2,5 cm til rynkehoved + 2 cm til søm i toppen = Stofbanen skal klippes i en totallængde på 164,5 cm.

Hvis du ikke ønsker at skjule gardinskinne, skal du for hvert gardinfags færdige længde tillægge 20 cm + 2 cm.

Eksempel: Gardinets færdige længde skal være 140 + 20 cm til søm i bunden + 2 cm til søm i toppen = Stofbanen skal klippes i en totallængde på 162 cm..

Selfmades gardinskinne findes i 2 højder; henholdsvis 1 cm og 2,5 cm.

SÅDAN SYER DU GARDINER MED RYNKEBÅND:

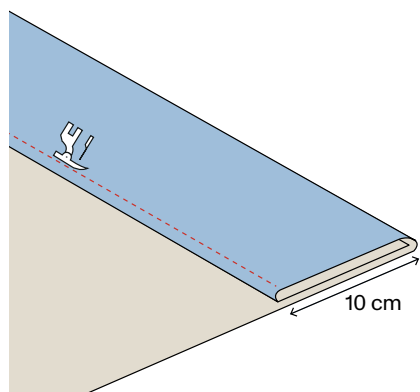

1. Ombuk bunden 10 cm, og pres. Ombuk yderligere 10 cm, og pres. Sy opsøm fast. Du kan evt. lægge zinkbånd med i ombukket, det får gardinet til at falde flot og anbefales i sær til gardiner i tyndt stof.

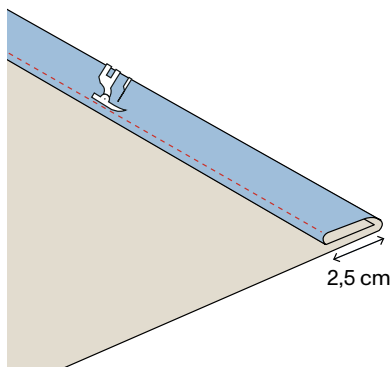

2. Ombuk hver side 2,5 cm, og pres. Ombuk yderligere 2,5 cm, og pres. Sy side-ombukket fast.

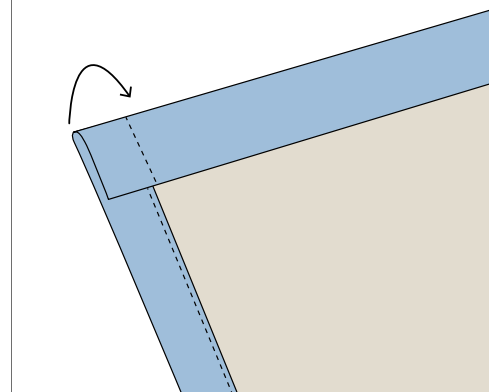

3. Ombuk den øverste kant med gardinskinnens højde + 2 cm, hvis du ønsker at skjule gardinskinen. Hvis du ønsker, at skinnen skal være synlig ombukkes 2 cm.

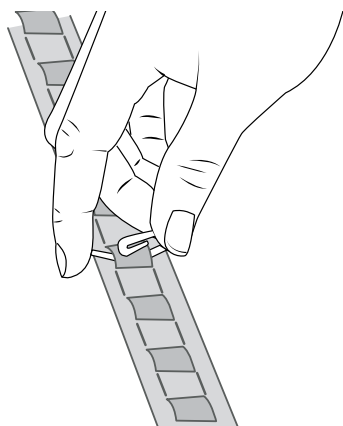

4. OBS: Vend rynkebåndet, så de små "lommer" til at sætte hæfterne fast i vender opad.

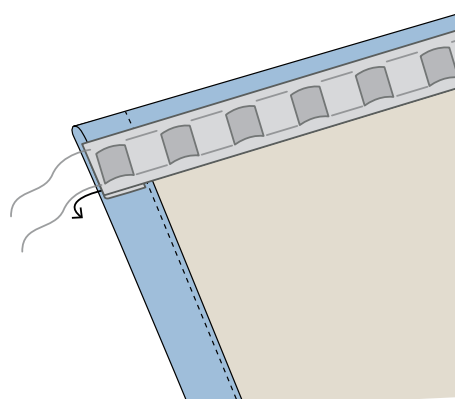

5. Klip rynkebåndet 4 cm længere end den færdige gardinbredde. Ombuk rynkebåndet 2 cm i enden - buk evt. rynkebåndets ende rundt om ombukskanten. Husk, at træksnorene skal være trukket ud.

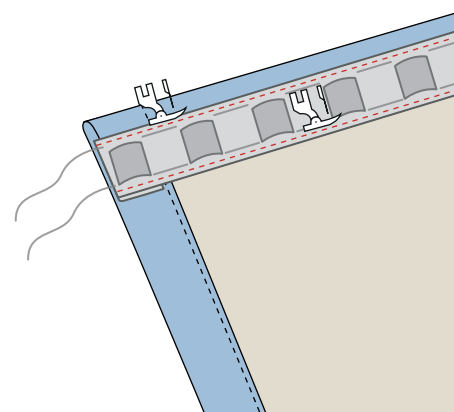

6. Sæt rynkebåndet på med knappenåle. Afstanden fra øverste kant af gardinet ned til øverste kant af rynkebåndet skal være gardinskinnens højde + 1 cm, hvis du vil dække gardinskinen. Ønsker du gardinskinen synlig, skal afstanden fra øverste kant af gardinet ned til øverste kant af rynkebåndet være 1 cm.

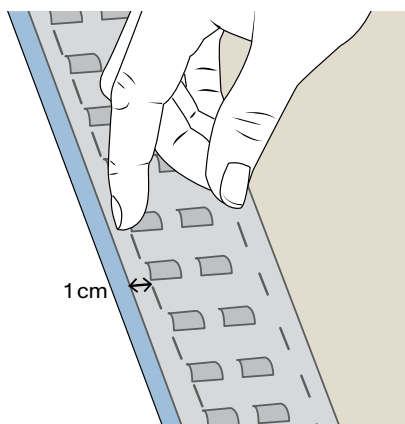

7. OBS: Bruger du vores brede rynkebånd, skal siden, hvor der er 1 cm ned til de små "lommer", vende op mod gardinets overkant.

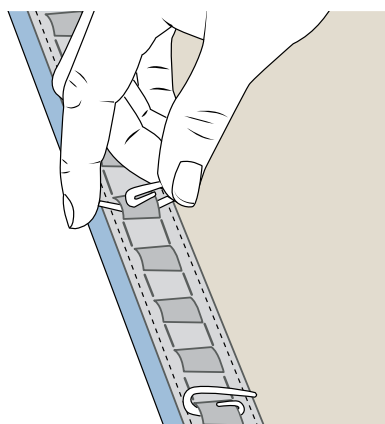

8. Sæt hæfter i med ca. 10-12 cm mellemrum. Husk: altid lige antal hæfter.

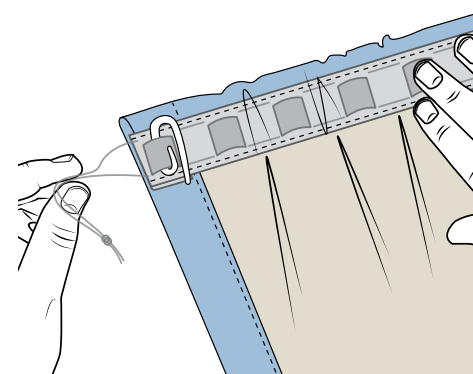

9. Rynk gardinet sammen ved at trække i snorene, til du har den ønskede færdigbredde. Bind enderne på snorene sammen med en knude.