

Følg guiden vår og lag unike gardiner til hjemmet

Sy selv: Gardin med rynkebånd

Materialer

- Stoff
- Sytråd
- Gardinskinne
- Rynkebånd
- Gardinkroker
- Takbeslag
- Ev. buer (kun til A-skinne)
- Ev. vinkelbeslag
- Ev. sinkbånd
- Ev. trekkstenger



GRATIS
DIY

GARDINSKINNER SOM PASSER TIL GARDINER MED RYNKEBÅND:

- A-skinne i tak med beslag.
- A-skinne i vegg med beslag+ vinkelbeslag, **se DIY8049 for montering av A-skinne.**
- OBS: Buer på A-skinne kan kun brukes når du ønsker montering i tak med takbeslag.

- C-skinne i tak med click-beslag.
- C-skinne i vegg med click-beslag+ vinkelbeslag, **se DIY8050 for montering av C-skinne.**

VÆR OPPMERKSOM PÅ AT:

Hvis stoffet du har valgt har store motiver/mønsterrapporter, kan det hende du trenger ekstra stoff. Det trenger du for å kunne justere mønsteret på gardinfagene som henger ved siden av hverandre horisontalt.

Det kan også hende du vil lage en veldig bred gardin og derfor må sy sammen flere stofflengder - og her må du også ta hensyn til at mønsteret passer horisontalt.

OBS! Vi anbefaler at du enten dampstryker eller vasker stoffet før du klipper og syr gardinene. Dette må du gjøre for å ta høyde for eventuell krymping. Husk alltid å følge veiledningen for stoffet. Ikke alle tekstiler tåler vask eller damping. Du skal også klippe av jarekanten (ytterkanten på langs) på stoffet før du syr gardinene.

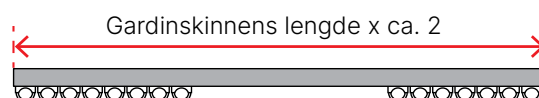
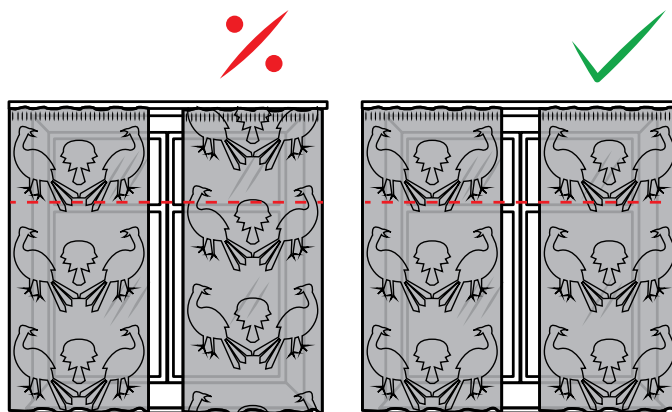
**OPPMÅLING AV FERDIG GARDINBREDE:**

Mål gardinskinnens lengde x ca. 2. Vi ganger med ca. 2, slik at stoffet blir bredt nok til å lage rynker. Du kan også velge å gange med litt mer eller mindre enn 2. Det avhenger av bredden på vinduet og hvordan det passer med bredden på stoffet ditt.

Hvis gardinskinnen din ender i en bue, husk å ta med lengden på buen når du beregner bredden på den ferdige gardinen. Ofte har man en gardin hengende i hver enden av gardinskinnen, som hver kalles et gardinfag.

Ved utvendig montering til A, B og C må gardinstangens lengde økes med ca. 20 % eller 20-30 cm i forhold til vindusbredden. Sag eventuelt til skinnen slik at den passer til ønsket mål.

Eksempel: Gardinskinnen er 120 cm lang, og du vil ha et gardinfag hengende på hver side av gardinskinnen. Dermed kan du sy 2 gardinfag med en ferdig bredde på 120 cm. Hvis bredden på stoffet ditt er f.eks. 135 cm kan du også velge å bruke hele stoffets bredde, da blir det bare litt mer rynker.

Hvis du bare vil ha ett gardinfag som skal henge i den ene enden av gardinskinnen, syr du 1 gardinfag med en ferdig bredde på 240 cm. Stoff har ofte en bredde på ca. 140 cm, og derfor må du sy sammen to stofflengder.

Hvis du har et veldig bredt vindusparti som du vil lage gardiner til - f.eks. ut mot en terrasse - kan du sy sammen flere lengder (med 1 cm sømrom) til du når ønsket totalbredde.

TILLEGG AV SØMROM TIL BREDDEN:

Legg til 10 cm sømrom til den ferdige bredden på hvert gardinfag.

Eksempel: Gardinens ferdige bredde skal være 120 cm + 10 cm for sidesømmer = stofflengden skal klippes i en total bredde på 130 cm.

OBS: Hvis stoffbredden din er f.eks. 140 cm, og gardinen er for utvendig montering, kan du også bruke hele bredden, uten jarekanten, herved får du bare litt ekstra stoff til rynker, som også er et alternativ.

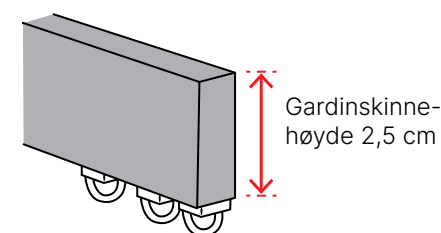
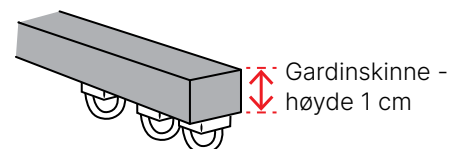

OPPMÅLING AV FERDIG GARDINLENGDE:**UTVENDIG MONTERING:**

A. TIL KARM: Mål fra gardinstangens underkant og ned til vinduskarmen. Trekk fra 1 cm for luft til vinduskarmen. Hvis du vil ha et rynkehode som skjuler gardinskinne, legger du til høyden på gardinskinne. Nå har du den ferdige lengden på gardinen.

B. FRI LENGDE: Mål fra underkanten av gardinskinne og ned til ønsket lengde. Vi anbefaler å la gardinen gå ca. 8-10 cm under vinduskarmen. Hvis du vil ha et rynkehode som skjuler gardinskinne, legger du til høyden på gardinskinne. Nå har du den ferdige lengden på gardinen.

C. TIL GULV: Mål fra underkanten av gardinskinne og ned til gulvet. Trekk fra 1 cm for luft til gulvet. Hvis du vil ha et rynkehode som skjuler gardinskinne, legger du til høyden på gardinskinne. Nå har du den ferdige lengden på gardinen.

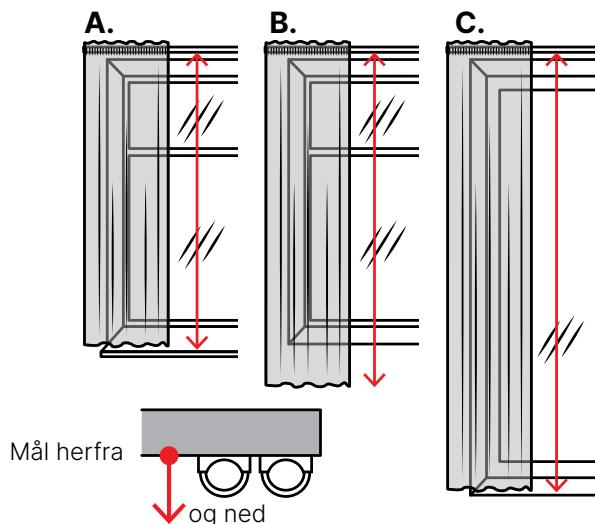
**INNVENDIG MONTERING:**

D. TIL KARM: Mål fra gardinstangens underkant og ned til vinduskarmen. Trekk fra 1 cm for luft til vinduskarmen. Hvis du vil ha et rynkehode som skjuler gardinskinne, legger du til høyden på gardinskinne. Nå har du den ferdige lengden på gardinen.

E. TIL GULV: Mål fra underkanten av gardinskinne og ned til gulvet. Trekk fra 1 cm for luft til gulvet. Hvis du vil ha et rynkehode som skjuler gardinskinne, legger du til høyden på gardinskinne. Nå har du den ferdige lengden på gardinen.

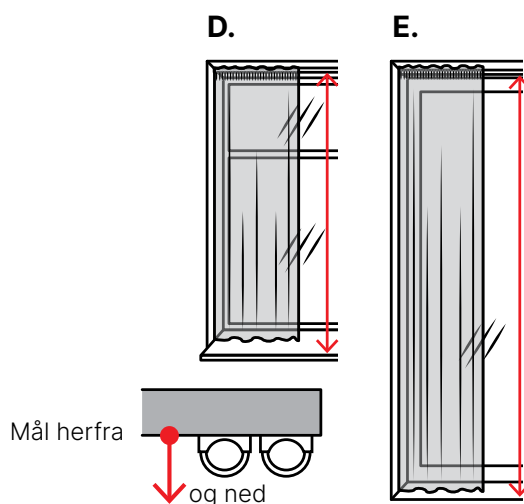
**TILLEGG AV SØMMONN TIL LENGDEN:**

Hvis du vil skjule gardinskinne med et bredt rynkehode, legger du til 20 cm + 1 x gardinskinne's høyde + 2 cm til den ferdige lengden på hvert gardinfag.

Eksempel: Gardinens ferdige lengde skal være 140 + 20 cm for bunn-sømmen + 2,5 cm for rynkehodet + 2 cm for søm i toppen = Stofflengden skal klippes i en total lengde på 164,5 cm.

Hvis du ikke ønsker å skjule gardinskinne, legger du til 20 cm + 2 cm til den ferdige lengden på hvert gardinfag.

Eksempel: Gardinens ferdige lengde skal være 140 + 20 cm for bunn-sømmen + 2 cm for søm i toppen = Stofflengden skal klippes i en total lengde på 162 cm.

Selfmades gardinskinne finnes i 2 høyder, henholdsvis 1 cm og 2,5 cm.

SLIK DU SYR GARDINER MED RYNKEBÅND:

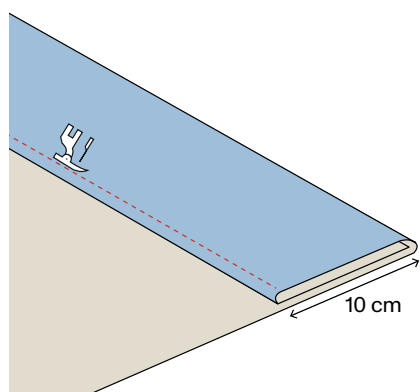

1. Brett inn bunnen 10 cm og press. Brett ytterligere 10 cm og press. Sy opp bretten. Du kan ev. legge sinkbånd i den brettede kanten, noe som får gardinen til å falle pent og anbefales spesielt for gardiner i tynt stoff.

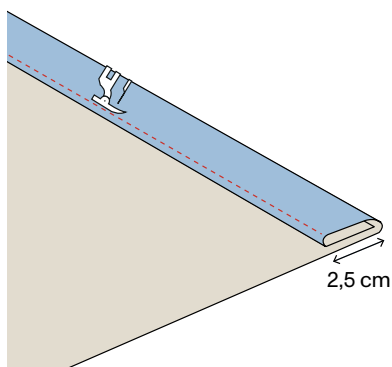

2. Brett inn hver side 2,5 cm og press. Brett ytterligere 2,5 cm og press. Sy sidekanten fast.

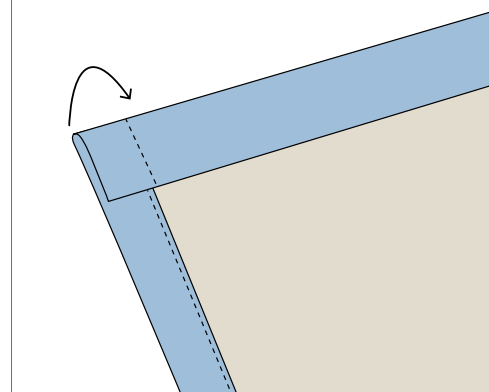

3. Brett den øverste kanten med høyden på gardinskinen + 2 cm hvis du vil skjule gardinskinen. Hvis du vil at skinnen skal være synlig, bretter du inn 2 cm.

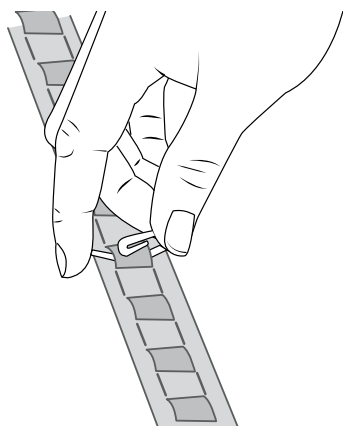

4. MERK: Snu rynkebandet slik at de små "lommene" for å feste krokene vender oppover.

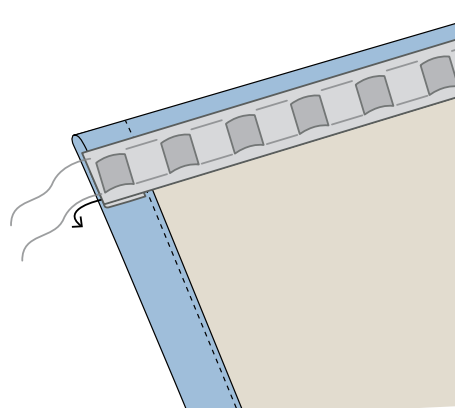

5. Klipp rynkebandet 4 cm lenger enn den ferdige gardinbredden. Brett rynkebandet 2 cm inn i enden - brett eventuelt enden av rynkebandet rundt den brettede kanten. Husk at trekksnorene må trekkes ut.

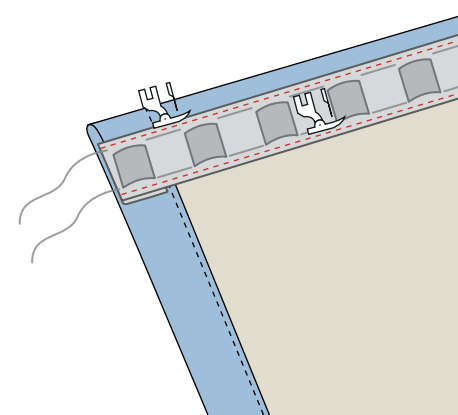

6. Fest rynkebandet med knappenåler. Avstanden fra øverste kant på gardinen ned til rynkebandets overkant skal være gardinskinns høyde + 1 cm hvis gardinskinen skal dekkes til. Hvis du ønsker at gardinskinen skal være synlig, bør avstanden fra gardinens øverste kant til rynkebandets overkant være 1 cm.

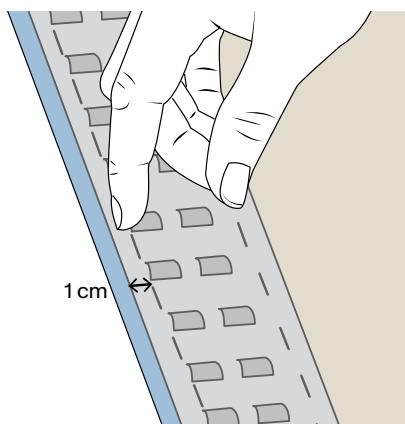

7. MERK: Hvis du bruker vårt brede rynkeband, skal siden med 1 cm ned til de små "lommene" vende mot gardinens overkant.

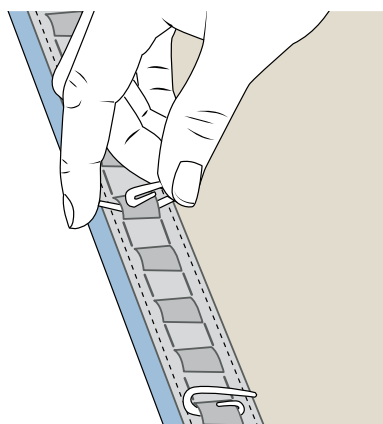

8. Sett inn krokene med ca. 10-12 cm mellomrom. Husk: alltid et jevnt antall kroker.

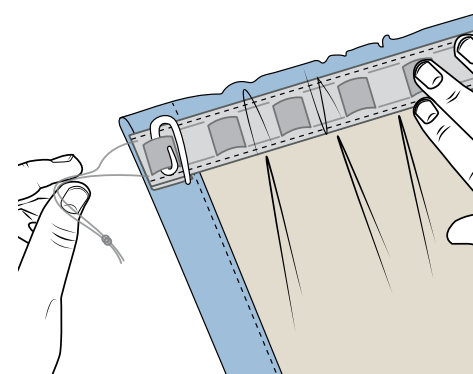

9. Rynk gardinen sammen ved å trekke i snorene til du har ønsket bredde. Knyt endene av trådene sammen med en knute.