

Följ vår guide och skapa unika gardiner till ditt hem

Sy-det-själv: Gardin med rynkband

Material

- Tyg
- Sytråd
- Gardinskena
- Rynkband
- Gardinhäktor
- Takbeslag
- Ev. hörnskena (endast för A-skena)
- Ev. vinkel
- Ev. zinkband
- Ev. dragstav



GRATIS
DIY

GARDINSKENOR LÄMPLIGA FÖR GARDINER MED RYNKBAND:

- A-skena i tak med takbeslag.
- A-skena i vägg med beslag + vinkel, **se DIY8049 för montering av A-skena.**
- OBS: Hörn till A-skena kan endast användas när de monteras med skarvdel i taket.
- C-skena i tak med klickbeslag.
- C-skena i vägg med klickbeslag + vinkel, **se DIY8050 för montering av C-skena.**

TÄNK PÅ ATT:

Om tyget har stora motiv/mönster kan du behöva mer tyg. Tyget kan behöva förskjutas för mönsterpassning så att mönstret på gardinlängderna kommer på samma nivå.

Om du vill göra en extra bred gardin och behöver sy ihop flera tyglängder ska du också ta hänsyn till mönsterpassning.

OBS: Vi rekommenderar att inte tvätta tyg till gardiner före sömndad eftersom tyget både håller formen och står emot smuts bättre när tyget är otvättat. Det är därför viktigt att lägga till extra sömsmån nertill för krymp om gardinen ska tvättas i framtiden. Följ alltid tygets skötselråd. Alla tyger tål inte att tvättas eller ångas.

Du ska alltid klippa av stadkanten (den yttre kanten i längdriktningen) på tyget innan du syr gardinen.

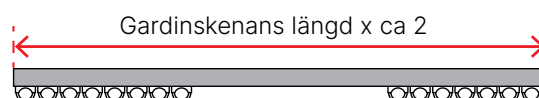
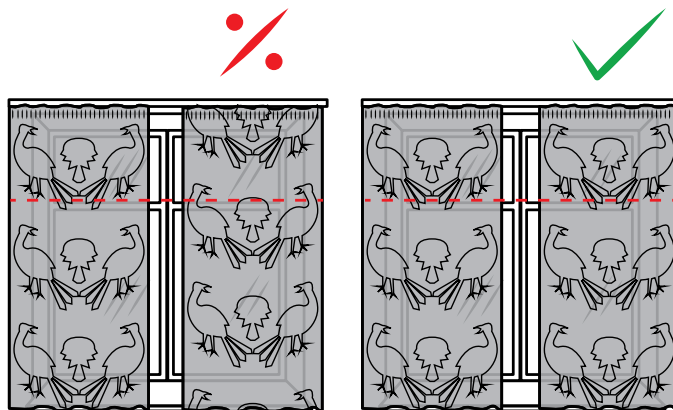
**MÄT UPP ÖNSKAD GARDINBREDD:**

Mät gardinskenans längd x ca 2. Multiplicera med ca 2 så att det blir tillräckligt med tyg för att rynka ihop. Du kan välja att multiplicera med lite mer eller mindre än 2. Det beror på fönstrets bredd och hur det passar med bredden på ditt tyg.

Om gardinskenan slutar i en båge, tänk på att räkna med bågens längd när du beräknar bredden på din färdiga gardin. Ofta har man en gardin som består av två gardiner. En på varje sida om fönstret, de kallas gardinlängder.

Vid montering på vägg för A, B och C, ska gardinskenan vara ca 20% eller 20-30 cm bredare än fönstret. Om skenan är för lång kan du såga den i önskad längd.

Exempel: Gardinskenan är 120 cm lång och du vill ha en gardinlängd på varje sida om fönstret. Då ska du kan sy två gardinlängder med en färdig bredd på 120 cm. Om bredden på ditt tyg är t.ex. 135 cm, kan du också välja att använda hela tygets bredd, då blir det bara lite mer tyg att rynka ihop.

Om du bara vill ha en gardinlängd i ena sidan, som täcker hela fönstret, syr du 1 längd med en färdig bredd på 240 cm.

Eftersom tyg ofta har en bredd på ca 140 cm måste du sy ihop två tyglängder.

Om du har ett extra brett fönsterparti som du vill kunna täcka helt med gardiner - t.ex. mot en terrass - syr du ihop flera längder (med 1 cm sömsmån) tills du får önskad bredd.

LÄGG TILL SÖMSMÅN PÅ BREDDEN:

På den färdiga (hopsydda) gardinlängden ska du lägga till en sömsmån med 10 cm på bredden.

Exempel: Den färdiga bredden på gardinen ska vara 120 cm + 10 cm för sömsmån = Tyglängdens bredd ska klippas till totalt 130 cm.

OBS: Om din tygbredd är t.ex. 140 cm och gardinskenan är bredare än fönstret kan du använda hela bredden (utom stadkant). Detta ger dig lite extra tyg för rynkning, vilket också är ett alternativ.

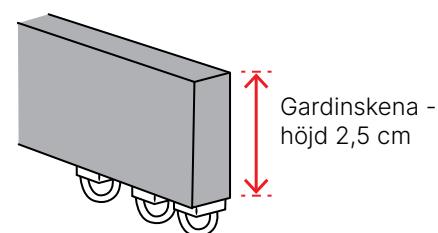
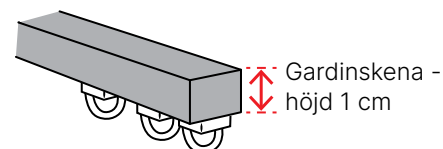

RÄKNA UT TYGÅTGÅNG:**MONTERING OVANFÖR/BREDDVID:**

A. TILL FÖNSTERBRÄDA: Mät från gardinskenans nederkant och ner till fönsterbrädan. Dra av 1 cm för att få lite luft till fönsterbrädan. Om du vill ha ett rynkhuvud som döljer gardinskenan ska du lägga till skenans höjd. Nu har du längden på den färdiga gardinen.

B. FRI LÄNGD: Mät från gardinskenans nederkant och ner till önskad längd. Vi rekommenderar att du låter gardinen gå ca 8-10 cm nedanför fönsterbrädan. Om du vill ha ett rynkhuvud som döljer gardinskenan ska du lägga till skenans höjd. Nu har du längden på den färdiga gardinen.

C. TILL GOLV: Mät från gardinskenans nederkant och ner till golv. Dra av 1 cm för att få lite luft till golv. Om du vill ha ett rynkhuvud som döljer gardinskenan ska du lägga till skenans höjd. Nu har du längden på den färdiga gardinen.

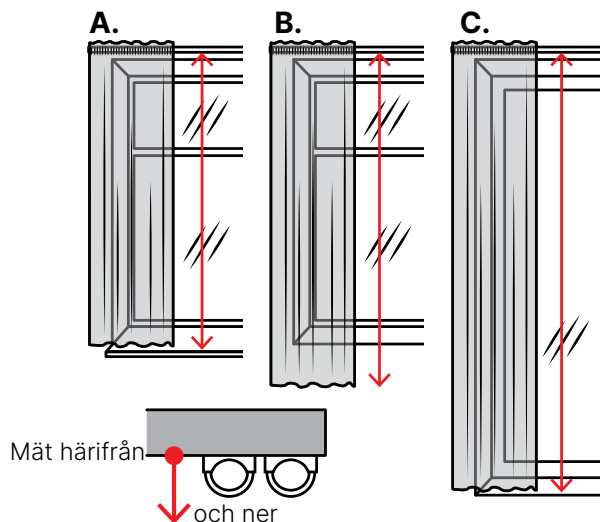
**INVÄNDIG MONTERING:**

D. TILL FÖNSTERBRÄDAN: Mät från gardinskenans nederkant och ner till fönsterbrädan. Dra av 1 cm för att få lite luft till fönsterbrädan. Om du vill ha ett rynkhuvud som döljer gardinskenan ska du lägga till skenans höjd. Nu har du längden på den färdiga gardinen.

E. TILL GOLV: Mät från gardinskenans nederkant och ner till golv. Dra av 1 cm för att få lite luft till golv. Om du vill ha ett rynkhuvud som döljer gardinskenan ska du lägga till skenans höjd. Nu har du längden på den färdiga gardinen.

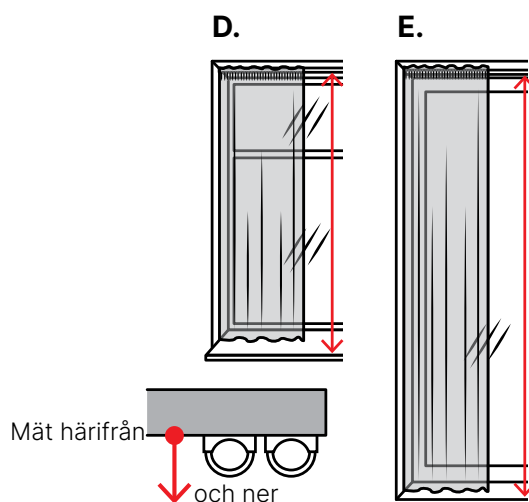
**LÄGG TILL SÖMSMÅN PÅ LÄNGDEN:**

Om du vill dölja gardinskenan med ett brett rynkhuvud lägger du till 20 cm + 1 x gardinskenans höjd + 2 cm till den färdiga längden på varje gardinsektion.

Exempel: Gardinens färdiga längd ska vara 140 + 20 cm för sömsmån + 2,5 cm för rynkhuvudet + 2 cm för sömsmån upptill = det behövs alltså totalt 164,5 cm/gardinlängd.

Om du inte vill dölja gardinskenan, lägg till 20 cm + 2 cm till den färdiga längden på varje gardinlängd.

Här är ett exempel: Den färdiga längden på gardinen ska vara 140 + 20 cm sömsmån nertill + 2 cm sömsmån upptill = Tyglängden ska då klippas 162 cm.

Selfmades gardinskenor finns i 2 höjder; 1 cm och 2,5 cm.

SÅ SYR DU GARDINER MED RYNKBAND:

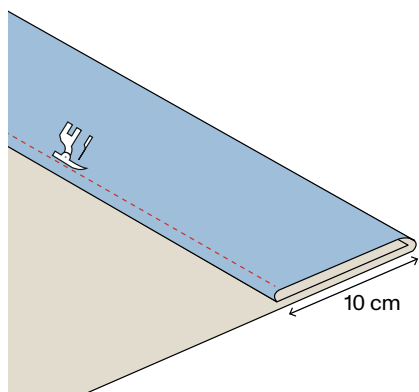

1. Fålla nederkant genom att vika upp 10 cm, pressa. Vik upp ytterligare 10 cm, pressa. Sy fast fållen. Du kan ev lägga zinkband i fållen som gör att gardinen får ett fint tungt fall. Extra bra för tunna tyger.

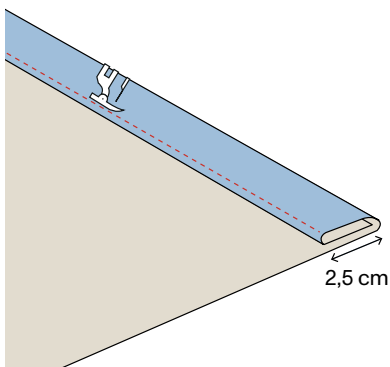

2. Vik in 2,5 cm på långsidorna, pressa. Vik ytterligare 2,5 cm, pressa. Sy fast fållen.

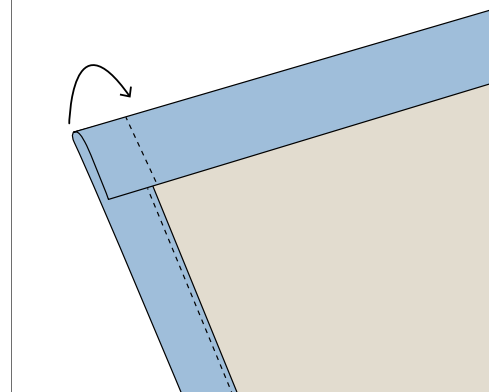

3. Vik ner den övre kanten med gardinskenans höjd + 2 cm om du vill dölja gardinskenan. Om du vill att skenan ska vara synlig viker du endast ner 2 cm.

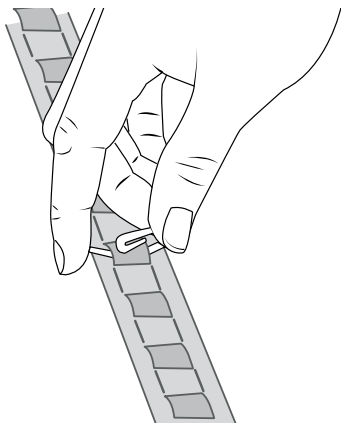

4. OBS: Lägg rynkbandet, med de små "fickorna" som häktorna ska fästas i, mot dig.

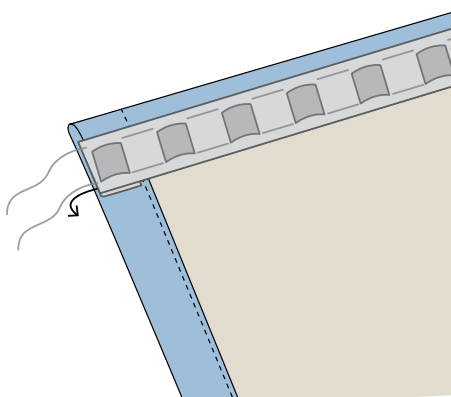

5. Klipp rynkbandet 4 cm längre än den färdiga gardinbredden. Vik in rynkbandet 2 cm i änden. Tänk på att snörena, för att rynka ihop gardinen, måste vara utdragna.

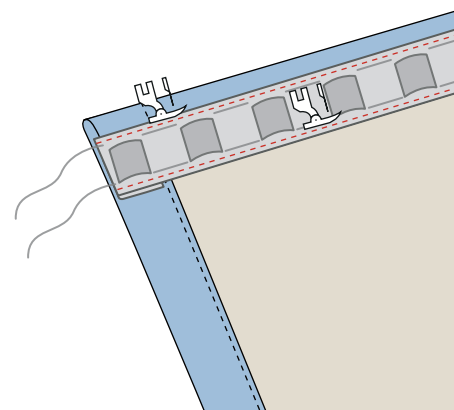

6. Nåla fast rynkbandet. Avståndet från gardinens ovkant till rynkbandets ovkant måste vara gardinskenans höjd + 1 cm om du vill dölja gardinskenan. Om du vill att gardinskenan ska vara synlig ska avståndet från gardinens ovkant ner till rynkbandets ovkant vara 1 cm.

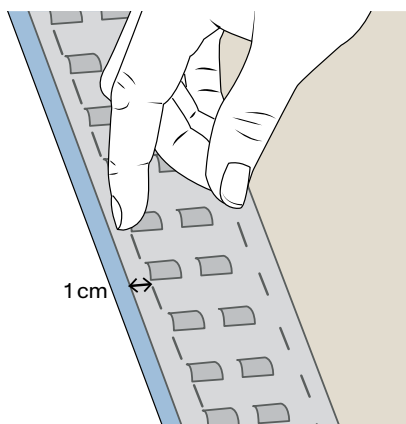

7. OBS: Om du använder vårt breda rynkband ska sidan med 1 cm ner till de små "fickorna" vara vänd mot gardinens ovkant.

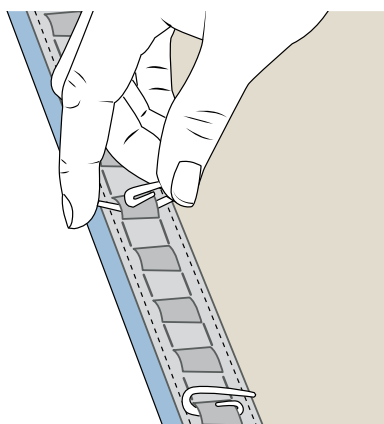

8. Sätt i häktorna med ca 10-12 cm mellanrum. Kom ihåg: alltid ett jämnt antal krokar.

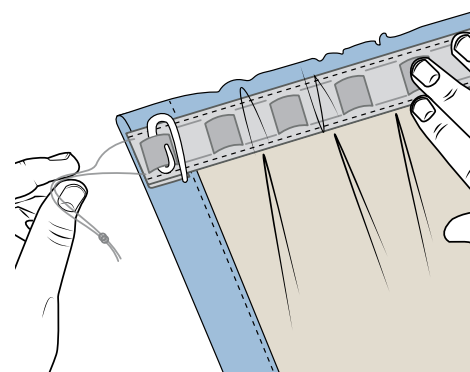

9. Rynka ihop gardinen genom att dra i snörena tills du har den bredd du önskar. Knyt ihop snörenas ändar.