

Folge unserer Anleitung und kreiere einzigartige Vorhänge für dein Zuhause

Selber nähen: Vorhang mit Wellen

Material

- Meterware
- Vorhangschiene
- Evtl. Beschläge
- Faltenband
- Vorhanghaken
- Evtl. Zinkband
- Evtl. Zugstangen



VORHANGSCHIENEN GEEIGNET FÜR VORHÄNGE MIT FALTENBAND:

- A-Schiene in der Decke mit Klammern, **siehe DIY8049 für die Installation der A-Schiene.**

HINWEIS: Wir raten davon ab, die A-Schiene **direkt in die Decke** oder auf Winkelhalterungen zu schrauben

- C-Schiene in der Decke mit Halterung
- C-Schiene in der Wand mit Klickhalterung + Winkelhalterung, **siehe DIY8050 für C-Schienen-Montage.**

VERMESSUNG DER FERTIGEN VORHANGLÄNGE:

AUSSENMONTAGE:

A. BIS ZUM RAHMEN: Miss von der Oberkante der Gardinenstange bis zur Fensterbank und ziehe 1 cm für den Zwischenraum zum Rahmen ab. Jetzt hast Du die fertige Länge des Vorhangs.

B. FREIE LÄNGE: Miss von der Oberkante der Gardinenstange bis zur gewünschten Länge. Wir empfehlen, einen Überstand des Vorhangs von etwa 8-10 cm unter die Fensterbank. Jetzt hast Du die fertige Länge des Vorhangs.

C. BIS ZUM BODEN: Miss von der Oberkante der Gardinenstange bis zum Boden und ziehe 1 cm für den Abstand zum Boden ab. Jetzt hast Du die fertige Länge des Vorhangs.

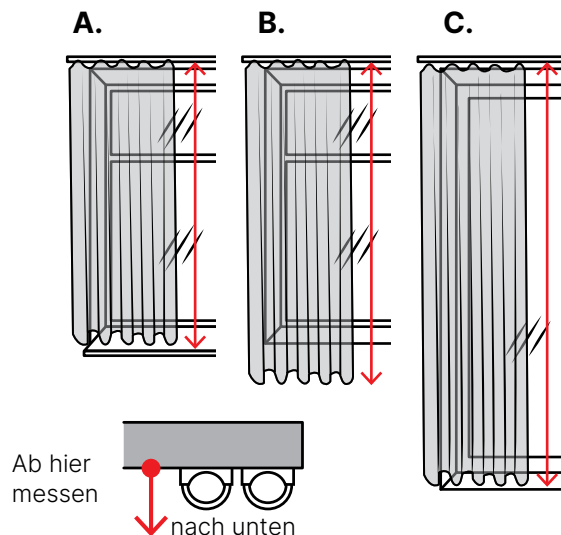

INNENMONTAGE:

A. BIS ZUM RAHMEN: Miss von der Oberkante der Gardinenstange bis zur Fensterbank und ziehe 1 cm für den Zwischenraum zum Rahmen ab. Jetzt hast Du die fertige Länge des Vorhangs.

C. BIS ZUM BODEN: Miss von der Oberkante der Gardinenstange bis zum Boden und ziehe 1 cm für den Abstand zum Boden ab. Jetzt hast Du die fertige Länge des Vorhangs.

FÜGE DIE NAHTZUGABE FÜR DIE LÄNGE HINZU:

Addiere 20 cm + 1,5 cm zur fertigen Länge jedes Vorhanges. Beispiel für die Ösen in der Größe 35/20 mm: Die fertige Länge des Vorhangs sollte 140 cm + 20 cm für die untere Naht + 7 cm für die obere Naht betragen = Der Stoff sollte auf eine Gesamtlänge von 167 cm zugeschnitten werden.

ACHTUNG! Wir empfehlen Dir, Deinen Stoff entweder mit Dampf zu bügeln oder zu waschen, bevor Du ihn verarbeitest. Das musst Du tun, um eventuelle Schrumpfungen zu vermeiden. Denke immer daran, die Anweisungen für den jeweiligen Stoff zu befolgen. Nicht alle Stoffe können gewaschen oder gedämpft werden. Du musst auch die Webkante (die äußere Kante in Längsrichtung) des Stoffes abschneiden, bevor du deine Vorhänge verarbeitest.

FERTIGE VORHANGBREITE UND SCHNITTBREITE:

Das Selfmade-Faltenband sollte immer mit einer geraden Anzahl von Haken/Gleitern an der Schiene befestigt werden, damit der Erste und der Letzte Bogen des Vorhanges in dieselbe Richtung zeigen.

Die Faltenbänder sind in 3 Längen erhältlich, die entweder zu A- oder C-Schienen passen: 1, 2 bzw. 3 Meter. Bitte beachte, dass Du, wenn Du bereits eine Vorhangschiene installiert hast, das richtige Faltenband-Set kaufen musst, weil die Breite der Gleiter für eine A- oder C-Schiene unterschiedlich sind.

Musst du ex. um eine Strecke auf eine Länge zwischen 1 und 2 m anzupassen, wählst du das Faltenband, das zur 2-m-Strecke passt.

Musst du ex. um eine Strecke auf eine Länge zwischen 1 und 2 m anzupassen, wählst du das Faltenband, das zur 2-m-Strecke passt.

Damit der Vorhangstoff zu den 3 verschiedenen Längen passt, in denen das Faltenband verkauft wird, musst du die Stoffbahnen zusammennähen, um die richtige Breite zu erhalten.

1-M-SCHIENE:

Stoffbreite 120 bis 140 cm; fertige Vorhangbreite für 1 m Schiene ist 224 cm. Du musst also 2 Stoffbahnen zusammennähen. Schneide 2 Streifen von 118 cm Breite.

2-M-SCHIENE:

Stoffbreite 120 bis 140 cm; fertige Vorhangbreite für 2 m Schiene ist 448 cm. Du musst also 4 Stoffbahnen zusammennähen. Schneide 2 Streifen von 118 cm Breite + 2 Streifen von 114 cm.

Du kannst auch 2 Vorhänge wie bei einer 1-Meter-Schiene anfertigen und an jedem Ende der Vorhangschiene einen Vorhang anbringen, die dann eine 2-Meter-Schiene abdeckt.

3 mtr. SCHIENE:

Stoffbreite 140 bis 150 cm; Die fertige Vorhangbreite für eine 3-m-Schiene beträgt 672 cm. Du musst also 5 Stoffbahnen zusammennähen.

Schneide 2 Streifen von 140 cm Breite + 3 Streifen von 136,5 cm.

Du kannst auch 2 Vorhänge wie bei einer 2-Meter-Schiene anfertigen und an jedem Ende der Vorhangschiene einen Vorhang anbringen, die dann eine 2-Meter-Schiene abdeckt.

Stoffbreite 120 bis 135; fertige Vorhangbreite für 3 m Schiene ist 672 cm. Du musst also 6 Stoffbahnen zusammennähen.

Schneide 2 Streifen von 118 cm Breite + 4 Streifen von 114 cm.

Du kannst auch 2 Vorhänge wie bei einer 2-Meter-Schiene anfertigen und an jedem Ende der Vorhangschiene einen Vorhang anbringen, die dann eine 3-Meter-Schiene abdeckt.

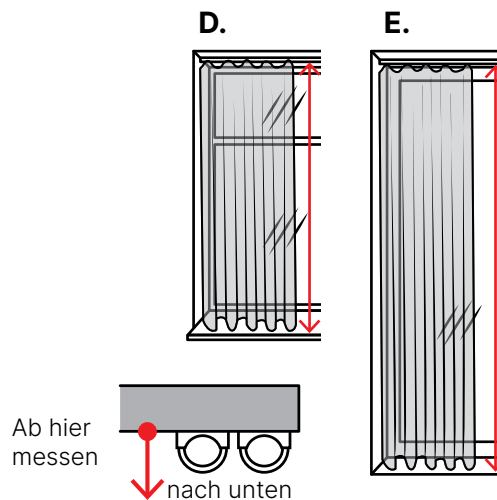

FÜGE DIE NAHTZUGABE ZUR BREITE HINZU:

Für die fertige Breite jedes Vorhangpaneels addierst du 2 x 5 cm für die Nahtzugabe an jeder Außenseite + 1cm Nahtzugabe für das Zusammennähen der Stoffpaneele zu der oben genannten Schnittbreite.

BITTE BEACHTEN:

Wenn Dein gewählter Stoff große Motive oder einen Musterapport hat, brauchst Du eventuell mehr Stoff. Das muss sein, damit das Muster der nebeneinander hängenden Vorhangbahnen horizontal gleich aussehen.

Es kann auch sein, dass Du einen sehr breiten Vorhang machen willst und deshalb mehrere Stoffbahnen zusammennähen musst - und auch hier musst Du berücksichtigen, dass das Muster horizontal ausgerichtet werden muss.

ACHTUNG! Wir empfehlen Dir, Deinen Stoff entweder mit Dampf zu bügeln oder zu waschen, bevor Du ihn verarbeitest. Das musst Du tun, um eventuelle Schrumpfungen zu vermeiden. Denke immer daran, die Anweisungen für den jeweiligen Stoff zu befolgen. Nicht alle Stoffe können gewaschen oder gedämpft werden.

Du musst auch die Webkante (die äußere Kante in Längsrichtung) des Stoffes abschneiden, bevor du deine Vorhänge verarbeitest.

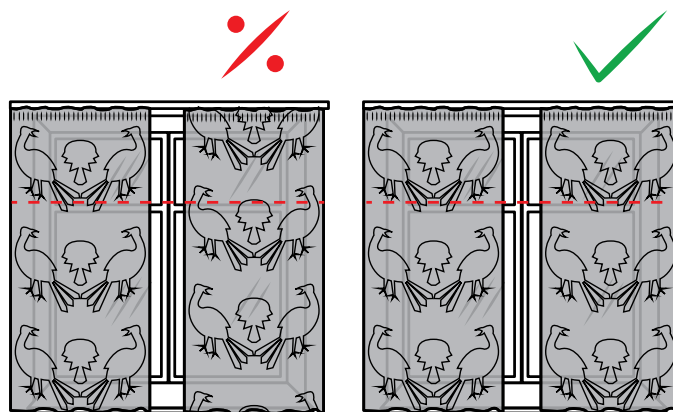

VORHÄNGE MIT FALTENBAND NÄHEN:

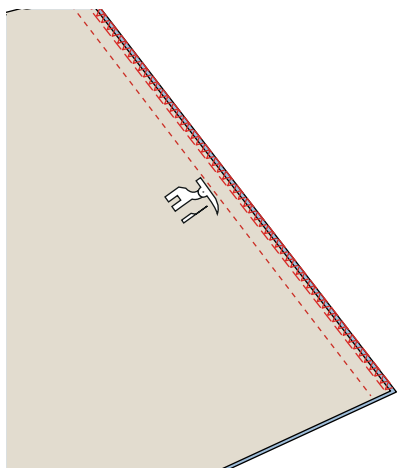

1. Nähe die Stoffbahnen mit 1 cm Nahtzugabe zusammen. Versäubere die Naht mit Overlock/ Zickzack.

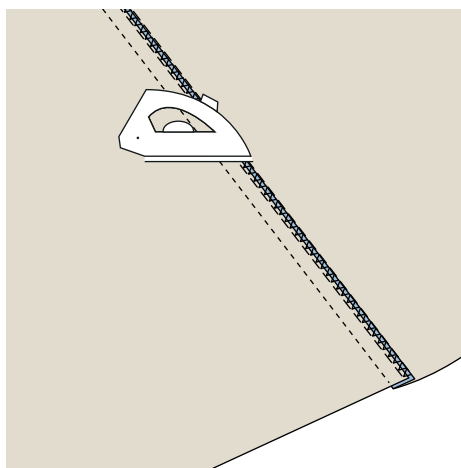

2. Bügel die Nahtzugabe zu einer Seite.

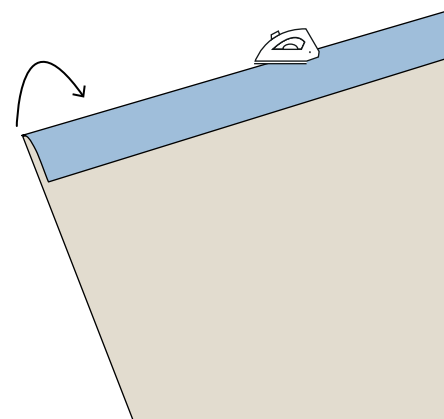

3. Falte die obere Kante um 1,5 cm um und bügel sie.

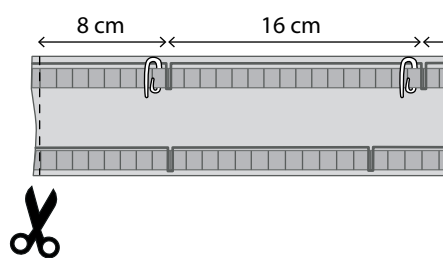

4. Die Markierungen auf dem Faltenband können als Anhaltspunkt dafür dienen, wo Du die Haken einsetzen kannst, siehe Abschnitt 8. Du kannst also die breite Markierung mit 16 cm Abstand verwenden. Miss 8 cm von der Markierung ab und schneide die Enden des Faltenbandes ab.

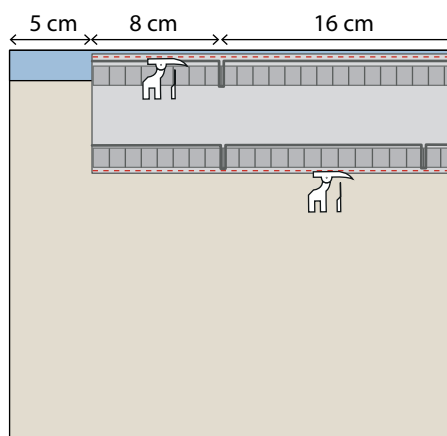

5. Lege die Faltenbänder entlang der gefalteten Kante an der Oberseite, mit 5 cm von der Seite. Die Markierung im Abstand von 16 cm muss auf die gefaltete Kante des Vorhangs zeigen. Nähe die Faltenbänder fest.

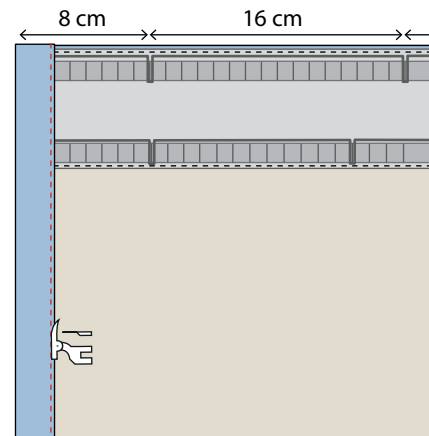

6. Falte jede Außenseite 2,5 cm um und bügel sie, falte weitere 2,5 cm um und bügel erneut. Nähe den Seitensaum fest.

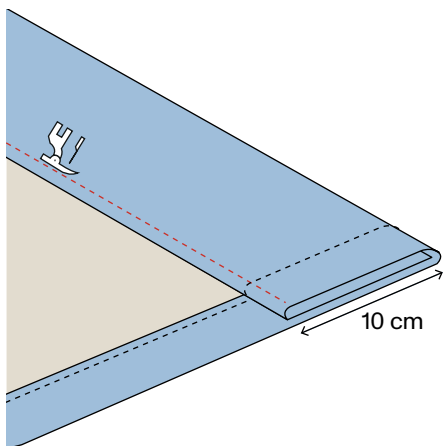

7. Falte den unteren Saum 10 cm um und bügel ihn, falte weitere 10 cm um und bügel ihn. Nähe den Saum fest. Du kannst Zinkband an der gefalteten Kante anbringen, wodurch der Vorhang schön fällt. Das ist besonders für dünne Stoffe zu empfehlen.

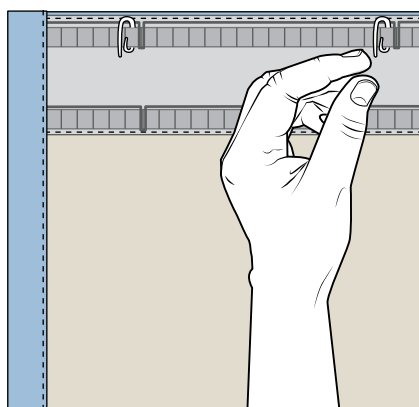

8. Setze den ersten Haken 8 cm von der Kante entfernt und die folgenden im Abstand von 16 cm. Verwende die Markierungen als Orientierungshilfe, falls nötig. Denke daran: immer eine gerade Anzahl von Haken.

Bevor du deine Gardine an die Stange hängst, befestige einen "Gardinenkäfer" um den äußeren Schieber für jede Gardine.

Um die Kante des Vorhangs zu schützen, kann eine Zugstange angebracht werden, mit der der Vorhang geöffnet und geschlossen werden kann.