

Følg vores guide, og lav unikke gardiner til hjemmet

Sy selv: Gardin med wavebånd

Materialer

- Metervare
- Gardinskinne
- Evt. beslag
- Wavebånd
- Gardinhægter
- Evt. zinkbånd
- Evt. træk stænger



GARDINSKINNER EGNET TIL GARDINER MED WAVEBÅND:

- A-skinne i loft med beslag, [se DIY8049 for montering af A-skinne](#).

OBS: Vi anbefaler ikke at bruge A-skinne **skruet direkte i loft eller** på vinkelbeslag

- C-skinne i loft med click-beslag
- C-skinne i væg med click-beslag + vinkelbeslag, [se DIY8050 for montering af C-skinne](#).

OPMÅLING AF FÆRDIG GARDINLÆNGDE:

UDVENDIG MONTERING:

A. TIL KARM: Mål fra underkanten af gardinskinnen og ned til vindueskarmen, træk 1 cm fra til luft til vindueskarmen. Nu har du den færdige længde på gardinet.

B. FRI LÆNGDE: Mål fra underkanten af gardinskinnen og ned til den ønskede længde. vi anbefaler at lade gardinet gå til ca.8-10 cm under vindueskarmen. Nu har du den færdige længde på gardinet.

C. TIL GULV: Mål fra underkanten af gardinskinnen og ned til gulvet, træk 1 cm fra til luft til gulvet. Nu har du den færdige længde på gardinet.

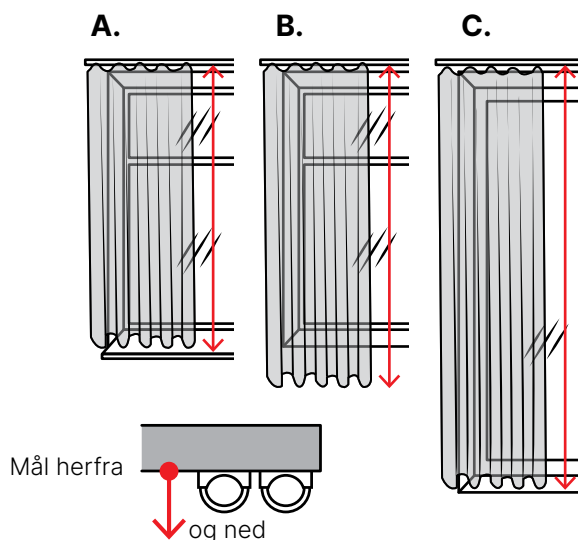

INDVENDIG MONTERING:

D. TIL KARM: Mål fra underkanten af gardinskinnen og ned til vindueskarmen, træk 1 cm fra til luft til vindueskarmen. Nu har du den færdige længde på gardinet.

E. TIL GULV: Mål fra underkanten af gardinskinnen og ned til gulvet, træk 1 cm fra til luft til gulvet. Nu har du den færdige længde på gardinet.

TILLÆG AF SØMRUM TIL LÆNGDEN:

For hvert gardinfags færdige længde tillægges 20 cm + 1,5 cm . Vi giver hermed et eksempel; Gardinets færdige længde skal være 140 + 20 cm til søm i bunden + 1,5 cm til søm i toppen = Stofbanen skal klippes i en total længde på 161,5 cm.

OBS: Vi anbefaler, at du enten stryger dit stof med damp eller vasker det, inden du klipper og syer dine gardiner. Det skal du gøre for at tage højde for evt. krymp. Husk altid at følge vejledningen til stoffet. Det er ikke alle metervarer, der tåler vask eller damp.

Du skal også klippe ægkant (yderkanten i længderetningen) på stoffet af, inden du syer dine gardiner.

FÆRDIG GARDINBREDEDE OG KLIPPEBREDEDE:

Selfmade's wavebånd skal altid monteres på skinnen med et lige antal hægter/glidere, så den første og sidste bue på gardinet vender ens.

Wavebånd findes i 3 længder, der passer til enten A- eller C- skinner, på henholdsvis 1, 2 og 3 mtr. Vær opmærksom på, at hvis du har en gardinskinne monteret i forvejen, skal du købe det korrekte wavebånd sæt, pga forskellen på glidernes bredde til henholdsvis en A- eller C-skinne.

Skal du ex. tilpasse skinnen til en længde på mellem 1 og 2 m lang, vælger du pakken med wavebånd der passer til 2 m skinne. Skal du ex. tilpasse skinnen til en længde på mellem 2 og 3 m lang, vælger du pakken med wavebånd der passer til 3 m skinne.

For at få gardinfaget til at passe til de 3 forskellige længder som wavebånd sælges i, skal du sy stofbaner sammen for at opnå den rigtige bredde.

1 M SKINNE:

Stof bredde 120 til 140 cm; Færdig gardin bredde til 1 m skinne er 224 cm. Du skal derfor sy 2 stofbaner sammen. Klip 2 baner af 118 cm bredde.

2 M SKINNE:

Stof bredde 120 til 140 cm; Færdig gardin bredde til 2 m skinne er 448 cm. Du skal derfor sy 4 stofbaner sammen. Klip 2 baner af 118 cm bredde + 2 baner af 114 cm.

Du kan også vælge at lave 2 stk gardinfag som til 1 m skinne og hermed få et gardinfag i hver sin ende af gardinskinnen, der så dækker en 2 m skinne.

3 M SKINNE:

Stof bredde 140 til 150 cm; Færdig gardin bredde til 3 m skinne er 672 cm. Du skal derfor sy 5 stofbaner sammen. Klip 2 baner af 140 cm bredde + 3 baner af 136,5 cm.

Du kan også vælge at lave 2 stk gardinfag som til 2 m skinne og hermed få et gardinfag i hver sin ende af gardinskinnen, der så dækker en 3 m skinne.

Stof bredde 120 til 135; Færdig gardin bredde til 3 m skinne er 672 cm. Du skal derfor sy 6 stofbaner sammen. Klip 2 baner af 118 cm bredde + 4 baner af 114 cm.

Du kan også vælge at lave 2 stk gardinfag som til 2 m skinne og hermed få et gardinfag i hver sin ende af gardinskinnen, der så dækker en 3 m skinne.

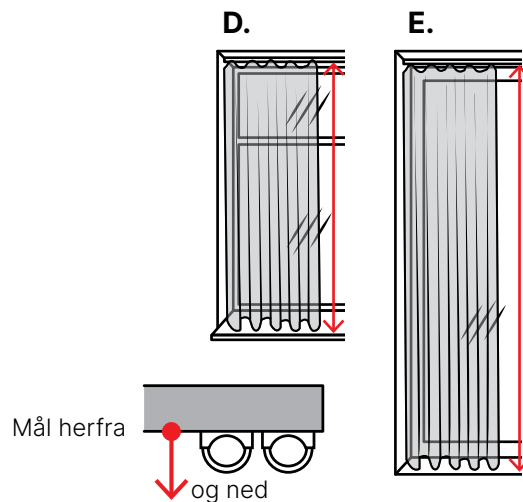

TILLÆG AF SØMRUM TIL BREDDEN:

For hvert gardinfags færdige bredde er tillagt 2 x 5 cm til sømrum på hver ydre side + 1 sømrum til sammensyning af stofbanerne til ovenstående klippebredde.

VÆR OPMÆRKSOM PÅ AT:

Hvis din valgte metervare har store motiver/mønsterrapporter, skal du evt. bruge ekstra stof. Det skal du for at få mønsteret på gardinfagene, der hænger ved siden af hinanden, til at flugte vandret.

Det kan også være du vil lave et meget bredt gardin, og derfor skal sy flere stofbaner sammen – og her skal du også tage højde for, at mønsteret skal flugte vandret.

OBS: Vi anbefaler, at du enten stryger dit stof med damp eller vasker det, inden du klipper og syer dine gardiner. Det skal du gøre for at tage højde for evt. krymp. Husk altid at følge vejledningen til stoffet. Det er ikke alle metervarer, der tåler vask eller damp.

Du skal også klippe ægkant (yderkanten i længderetningen) på stoffet af, inden du syer dine gardiner.

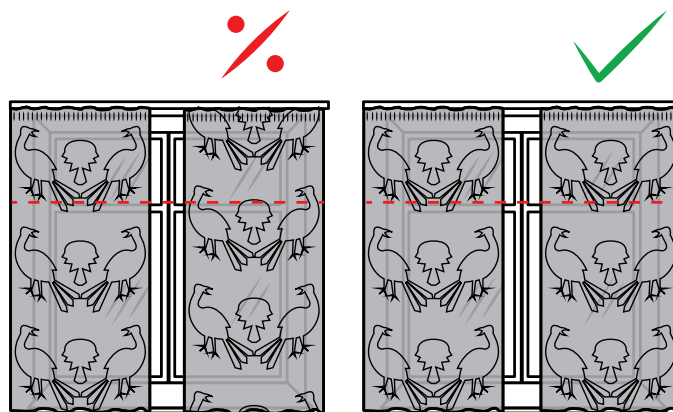

SYNING AF GARDINER MED WAVEBÅND:

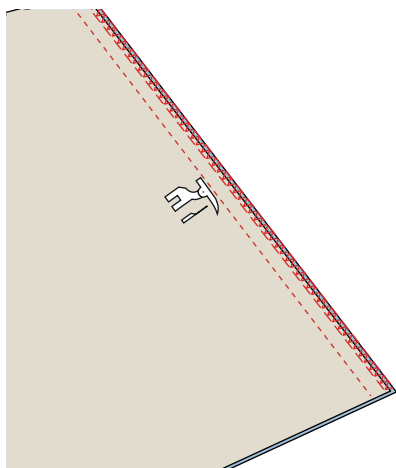

1. Sy stofbaner sammen med 1 cm sømrum. Overlock/zigzag sømmene.

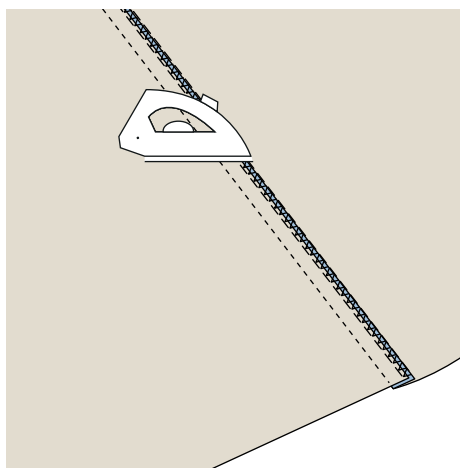

2. Pres sømmen til den ene side.

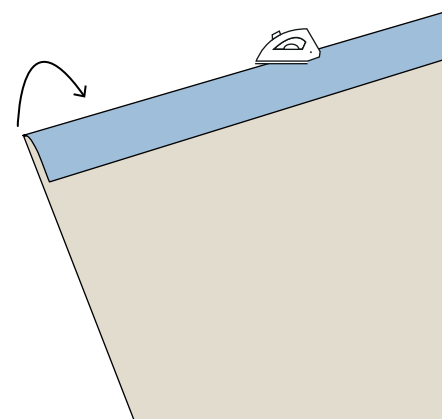

3. Ombuk den øverste kant med 1,5 cm, og pres.

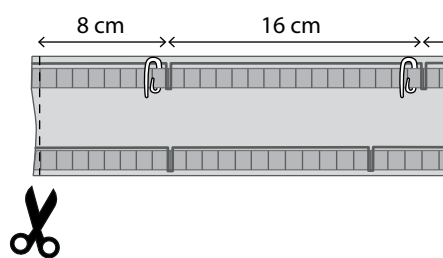

4. Markingerne på wavebåndet kan bruges som vejledning til, hvor der skal sættes hægter, se pkt 8. Du kan derfor bruge den brede markering med 16 cm mellemrum. Mål 8 cm fra markeringen og klip wavebåndets ender til.

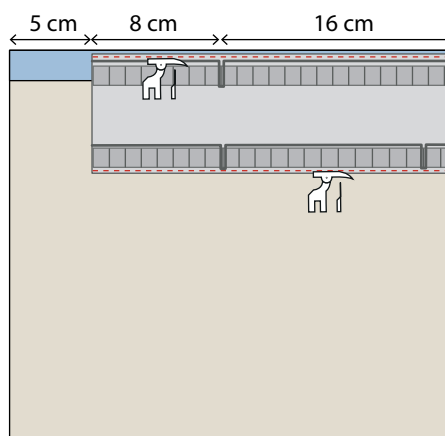

5. Placer wavebånd langs foldkanten i toppen og 5 cm fra rå kant i siden. Markering med 16 cm mellemrum skal vende op mod gardinets foldkant. Sy wavebånd fast.

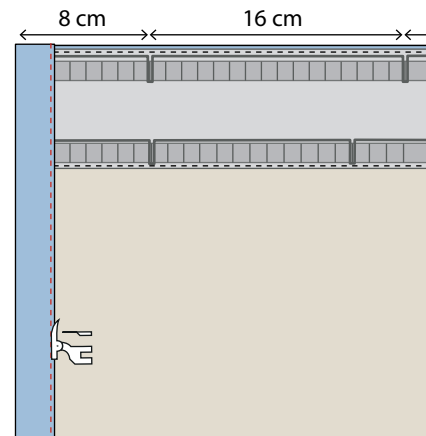

6. Ombuk hver ydre side 2,5 cm og pres, ombuk yderlig 2,5 cm og pres. Sy side ombuk fast.

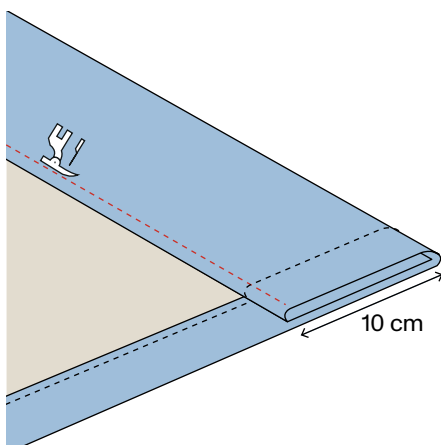

7. Ombuk bunden 10 cm og pres, ombuk yderlig 10 cm og pres. Sy opsøm fast. Vi anbefaler at lægge zinkbånd med i ombukket, det får gardinet til at falde flot.

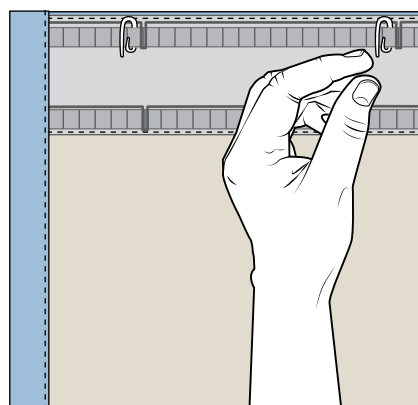

8. Sæt første hægte 8 cm fra kanten og de efterfølgende med 16 cm mellemrum. Brug evt. markeringerne som vejledning. Husk: altid lige antal hægter.

Inden du hænger dit gardin op på stangen skal du montere en 'gardinbillen' omkring den yderste glidere for hvert gardinfag.

For at skåne gardinets kant, kan man montere en træk-stang, til at kunne trække gardinet fra og for med.