

Følg guiden vår og lag unike gardiner til hjemmet

Sy selv: Gardin med wavebånd

Materialer

- Metervare
- Gardinskinne
- Ev. beslag
- Wavebånd
- Gardinkroker
- Ev. sinkbånd
- Ev. trekkestenger



GARDINSKINNER SOM PASSER TIL GARDINER MED WAVEBÅND:

- A-skinne i taket med beslag, se [DIY8049](#) for montering av A-skinne.

OBS: Vi anbefaler ikke å bruke A-skinne **skrudd direkte i taket** eller på vinkelbeslag

- C-skinne i tak med click-beslag.
- C-skinne i vegg med click-beslag+ vinkelbeslag, se [DIY8050](#) for montering av C-skinne.

OPPMÅLING AV FERDIG GARDINLENGDE:

UTVENDIG MONTERING:

A. TIL KARM: Mål fra gardinstangens underkant og ned til vinduskarmen, trekk fra 1 cm for luft til vinduskarmen. Nå har du den ferdige lengden på gardinen.

B. FRI LENGDE: Mål fra underkanten av gardinskinnen og ned til ønsket lengde. Vi anbefaler å la gardinen gå ca. 8-10 cm under vinduskarmen. Nå har du den ferdige lengden på gardinen.

C. TIL GULV: Mål fra gardinstangens underkant og ned til gulvet, trekk fra 1 cm for luft til gulvet. Nå har du den ferdige lengden på gardinen.

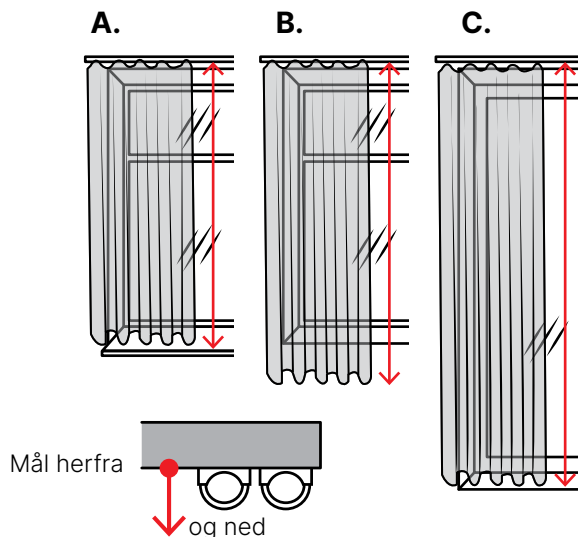

INNSENDIG MONTERING:

D. TIL KARM: Mål fra gardinstangens underkant og ned til vinduskarmen, trekk fra 1 cm for luft til vinduskarmen. Nå har du den ferdige lengden på gardinen.

E. TIL GULV: Mål fra gardinstangens underkant og ned til gulvet, trekk fra 1 cm for luft til gulvet. Nå har du den ferdige lengden på gardinen.

TILLEGG AV SØMMONN TIL LENGDEN:

Legg til 20 cm + 1,5 cm til den ferdige lengden på hvert gardinfag.

Her er et eksempel: Gardinens ferdige lengde skal være 140 + 20 cm til søm i bunnen + 1,5 cm til søm i toppen = stofflengden skal klippes til en total lengde på 161,5 cm.

OBS! Vi anbefaler at du enten dampstryker eller vasker stoffet før du klipper og syr gardinene. Dette må du gjøre for å ta høyde for eventuell krymping. Husk alltid å følge veiledningen for stoffet. Ikke alle tekstiler tåler vask eller damping. Du skal også klippe av jarekanten (ytterkanten på langs) på stoffet før du syr gardinene.

FERDIG GARDINBREDDEN OG KLIPPEBREDDEN:

Selfmade's wavebånd skal alltid monteres på skinnen med et likt antall kroker/glidere slik at første og siste bue på gardinen vender samme vei.

Wavebånd finnes i 3 lengder som passer til enten A- eller C-skinne, på henholdsvis 1, 2 og 3 meter. Vær oppmerksom på at dersom du har montert en gardinskinne på forhånd, må du kjøpe riktig wavebånd sett, på grunn av forskjellen på glidernes bredde til henholdsvis en A- eller C-skinne.

Skal du f.eks. tilpasse skinnen til en lengde på mellom 1 og 2 m lang, velger du pakken med wavebånd som passer til 2 m skinner.

Skal du f.eks. tilpasse skinnen til en lengde på mellom 2 og 3 m lang, velger du pakken med wavebånd som passer til 3 m skinner.

For å få gardinfaget til å passe til de 3 ulike lengdene som wavebåndet selges i, må du sy sammen stofflengder for å oppnå riktig bredde.

1 M SKINNE:

Stoffbredde 120 til 140 cm; Ferdig gardinbredde til 1 m skinne er 224 cm. Du må derfor sy sammen 2 stofflengder. Klipp 2 lengder på 118 cm bredde.

2 M SKINNE:

Stoffbredde 120 til 140 cm; Ferdig gardinbredde til 2 m skinne er 448 cm. Du må derfor sy sammen 4 stofflengder. Klipp 2 lengder på 118 cm bredde + 2 lengder på 114 cm.

Du kan også velge å lage 2 gardinfag som til 1 m skinne og dermed få et gardinfag i hver ende av gardinskinne, som da dekker en 2 m skinne.

3 M SKINNE:

Stoffbredde 140 til 150 cm; Ferdig gardinbredde til 3 m skinne er 672 cm. Du må derfor sy sammen 5 stofflengder. Klipp 2 lengder på 140 cm bredde + 3 lengder på 136,5 cm.

Man kan også velge å lage 2 gardinfag som til 2 m skinne og dermed få et gardinfag i hver ende av gardinskinne, som da dekker en 3 m skinne.

Stoffbredde 120 til 135; Ferdig gardinbredde til 3 m skinne er 672 cm. Du må derfor sy sammen 6 stofflengder. Klipp 2 lengder på 118 cm bredde + 4 lengder på 114 cm.

Man kan også velge å lage 2 gardinfag som til 2 m skinne og dermed få et gardinfag i hver ende av gardinskinne, som da dekker en 3 m skinne.

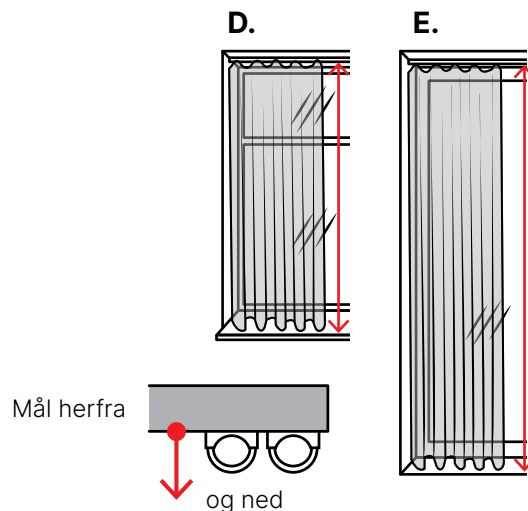

TILLEGG AV SØMROM TIL BREDDEN:

For ferdig bredde på hvert gardinfag er det lagt til 2 x 5 cm til sømrom på hver ytterside + 1 sømrom til å sy sammen stofflengdene til ovennevnte klippebredde.

VÆR OPPMERKSOM PÅ AT:

Hvis stoffet du har valgt har store motiver/mønsterrapporter, kan det hende du trenger ekstra stoff. Det trenger du for å kunne justere mønsteret på gardinfagene som henger ved siden av hverandre horisontalt.

Det kan også hende du vil lage en veldig bred gardin og derfor må sy sammen flere stofflengder - og her må du også ta hensyn til at mønsteret passer horisontalt.

OBS! Vi anbefaler at du enten dampstryker eller vasker stoffet før du klipper og syr gardinene. Dette må du gjøre for å ta høyde for eventuell krymping. Husk alltid å følge veiledningen for stoffet. Ikke alle tekstiler tåler vask eller damping. Du skal også klippe av jarekanten (ytterkanten på langs) på stoffet før du syr gardinene.

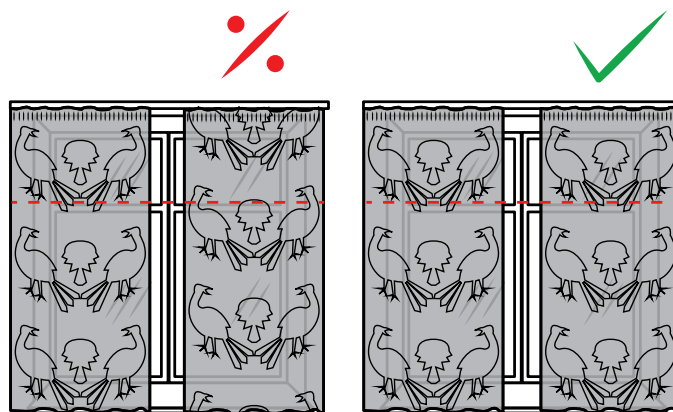

SY GARDINER MED WAVEBÅND:

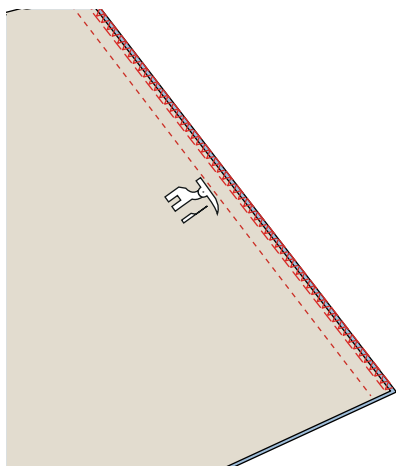

1. Sy sammen stofflengdene med 1 cm sømrom. Overlock/sikksakk sømmene.

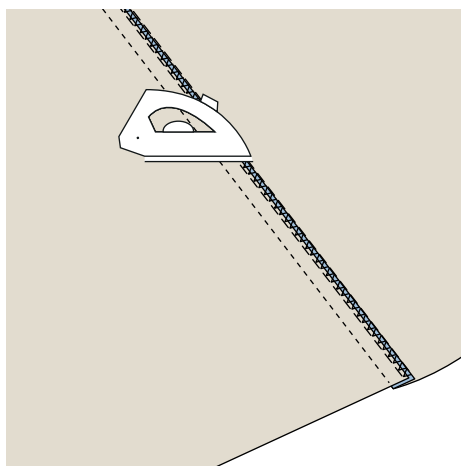

2. Press sømmen til den ene siden.

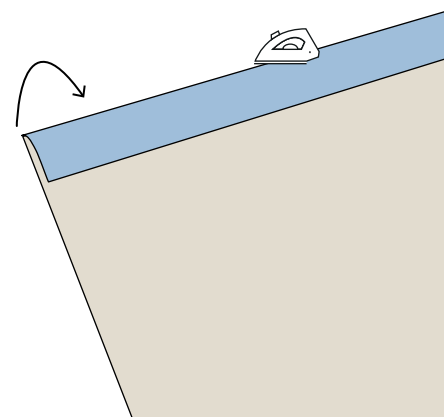

3. Brett inn den øverste kanten 1,5 cm og press.

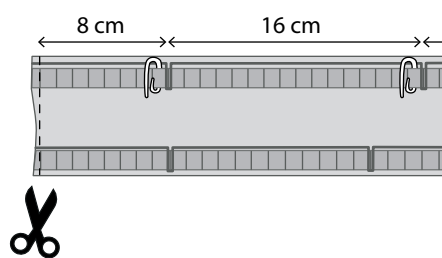

4. Markingene på wavebåndet kan brukes som veiledning for hvor krokene skal settes i, se punkt 8. Du kan derfor bruke den brede markeringen med 16 cm mellomrom. Mål 8 cm fra markeringen og klipp til endene på wavebåndet.

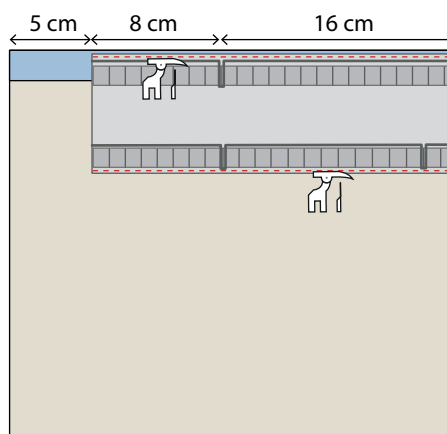

5. Plasser wavebånd langs den brettede kanten øverst og 5 cm fra den rå kanten på siden. Markeringen med 16 cm mellomrom skal vende opp mot gardinens brettekant. Sy wavebåndet fast.

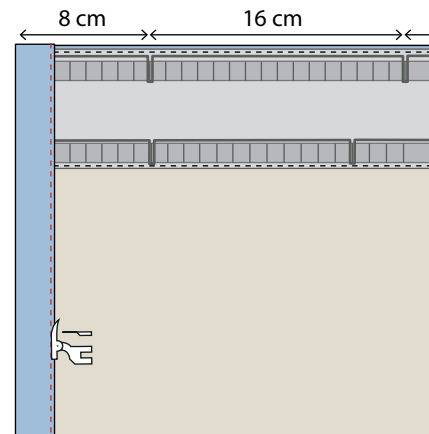

6. Brett inn hver ytterside 2,5 cm og press, brett ytterligere 2,5 cm og press. Sy fast bretten i siden.

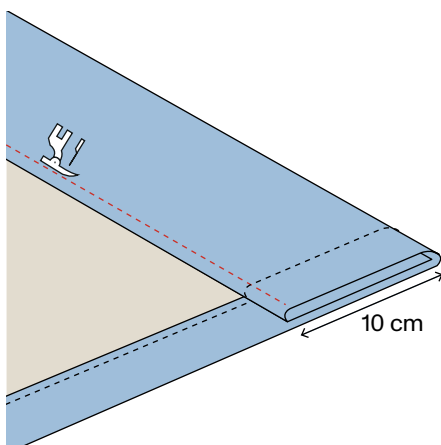

7. Brett opp bunnen 10 cm og press, brett ytterligere 10 cm og press. Sy opp bretten.
Vi anbefaler å legge sinkbånd i bretten, det får gardinen til å falle fint.

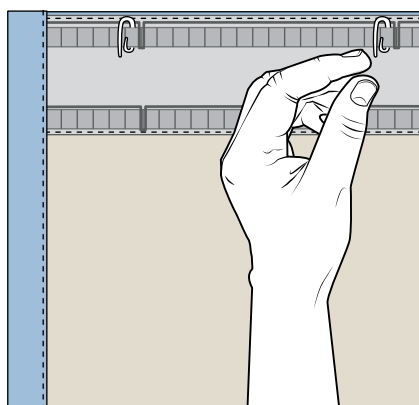

8. Sett den første kroken 8 cm fra kanten og de påfølgende med 16 cm mellomrom. Bruk ev. markeringene som veiledning. Husk: alltid et jevnt antall kroker.

Før du henger opp gardinen på stangen, bør du montere en "gardinbille" rundt den ytre glideren for hvert gardinfag.

For å beskytte gardinens kant kan det monteres en trekkestang for å trekke gardinen frem og tilbake.