

Följ vår guide och skapa unika gardiner till ditt hem

Sy själv: Gardin med waveband

Material

- Tyger
- Gardinstång
- Ev. beslag
- Waveband
- Gardinhäktor
- Ev. zinkband
- Ev. Skena med dragstav



GARDINSKENOR LÄMPLIGA FÖR GARDINER MED WAVEBAND:

- A-skena i tak med takfäste, **se DIY8049 för installation av A-skena.**

OBS: Vi rekommenderar inte att använda A-skena **som skruvats fast direkt i tak eller** på vinkel

- C-skena i tak med klickbeslag
- C-skena i vägg med klickbeslag + vinkel, **se DIY8050 för installation av C-skena.**

RÄKNA UT TYGÅTGÅNG:

MONTERING OVANFÖR:

A. TILL FÖNSTERBRÄDA: Mät från gardinskenans nederkant och ner till fönsterbrädan, dra av 1 cm för att få lite luft till fönsterbrädan. Nu har du längden på den färdiga gardinen.

B. FRI LÄNGD: Mät från gardinskenans nederkant och ner till önskad längd. Vi rekommenderar att du låter gardinen gå ca 8-10 cm under fönsterbrädan. Nu har du längden på den färdiga gardinen.

C. TILL GOLV: Mät från gardinskenans nederkant och ner till golv, dra av 1 cm för att få lite luft till golv. Nu har du längden på den färdiga gardinen.

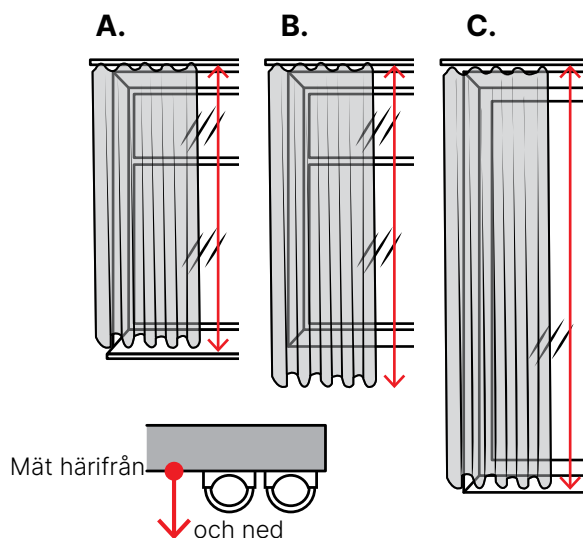

INVÄNDIG MONTERING:

D. TILL FÖNSTERBRÄDAN: Mät från gardinskenans nederkant och ner till fönsterbrädan, dra av 1 cm för att få lite luft till fönsterbrädan. Nu har du längden på den färdiga gardinen.

E. TILL GOLV: Mät från gardinskenans nederkant och ner till golv, dra av 1 cm för att få lite luft till golv. Nu har du längden på den färdiga gardinen.

LÄGG TILL SÖMSMÅN PÅ LÄNGDEN:

Lägg till 20 cm + 1,5 cm till det mått den färdiga längden ska ha. Här är ett exempel: Den färdiga längden på gardinen ska vara 140 + 20 cm sömsmån nertill + 1,5 cm sömsmån upp till = Tyglängden ska klippas 161,5 cm.

OBS: Vi rekommenderar att inte tvätta tyg till gardiner före sömnad eftersom tyget både håller formen och står emot smuts bättre när det är otvättat. Det är därför viktigt att lägga till extra sömsmån nertill för krymp om gardinen ska tvättas i framtiden. Följ alltid tygets skötselinstruktioner. Alla tyger tål inte att tvättas eller ångas. Du ska alltid klippa av stadkanten (den yttre kanten i längdriktningen) på tyget innan du syr gardinen.

FÄRDIG GARDINBREDD OCH KLIPPBREDD:

Selfmade's waveband ska alltid monteras på skena med ett jämnt antal krokar/glid så att den första och sista bågen vänds åt samma håll.

Wavebanden finns i tre olika längder för att passa till A- och C-skena, 1, 2 och 3 meter. Observera att om du redan har en gardinskena monterad måste du köpa rätt wavebandssats då glidens bredd inte är samma till skena A och C.

Har du ex. en skena som är mellan 1 och 2 m lång väljer du det paket som passar till 2 m-skena.

Har du ex. en skena som är mellan 2 och 3 m lång väljer du det paket som passar till 3 m-skenan.

För att gardinen ska passa till någon av de tre olika längderna på våra waveband måste du sy ihop gardinlängder för att få rätt bredd.

1 M SKENA

Tygbredd på 120 till 140 cm; Färdig gardinbredd för 1 m skena är 224 cm. Du kommer därför att behöva sy ihop två gardinlängder.

Klipp de två längderna 118 cm breda.

2 M SKENA

Tygbredd på 120 till 140 cm; Färdig gardinbredd för 2 m skena är 448 cm. Här kommer du att behöva sy ihop fyra gardinlängder. Klipp två längder 118 cm breda + två längder 114 cm breda.

Du kan också välja att göra 2 gardinlängder som till en 1 meters gardinskena och få en gardinlängd på varje sida av fönstret, som då täcker en 2 meters skena.

3 M SKENA

Tygbredd på 140 till 150 cm; Färdig gardinbredd för 3 m skena är 672 cm. Här kommer du att behöva sy ihop fem gardinlängder. Klipp två längder 140 cm breda + tre längder 136,50 cm breda.

Du kan också välja att göra 2 gardinlängder som till en 2 meters gardinskena och få en gardinlängd på varje sida av fönstret, som då täcker en 3 meters skena.

Tygbredd på 120 till 135 cm; Färdig gardinbredd för 3 m skena är 672 cm. Här kommer du att behöva sy ihop sex gardinlängder. Klipp två längder 118 cm breda + fyra längder 114 cm breda.

Du kan också välja att göra 2 gardinlängder som till en 2 meters gardinskena och få en gardinlängd på varje sida av fönstret, som då täcker en 3 meters skena.

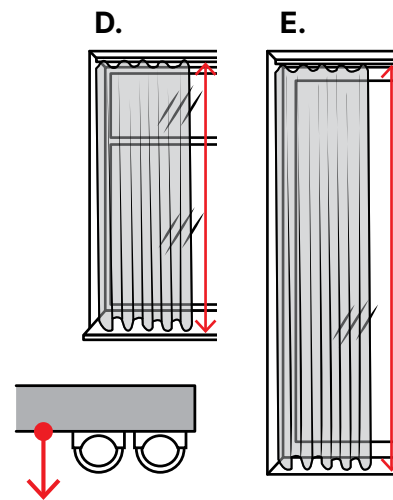

LÄGG TILL SÖMSMÅN PÅ BREDDEN:

För varje färdig (hopsydd) gardinlängd lägger du till 2 x 5 cm till sömsmån på sidorna + om du syr ihop flera längder ska du lägga till 1 cm i sömsmån.

TÄNK PÅ ATT:

Om tyget du valt har stora motiv/mönster kan du behöva mer tyg. Tyget kan behöva förskjutas för mönsterpassning så att mönstret på gardinlängderna kommer rätt.

Om du vill göra en extra bred gardin och behöver sy ihop flera tyglängder ska du också ta hänsyn till mönsterpassning.

OBS: Vi rekommenderar att inte tvätta tyg till gardiner före sömna eftersom tyget både håller formen och står emot smuts bättre när det är otvättat. Det är därför viktigt att lägga till extra sömsmån nertill för krymp om gardinen ska tvättas i framtiden. Följ alltid tygets skötselinstruktioner. Alla tyger tål inte att tvättas eller ångas.

Du ska alltid klippa av stadkanten (den yttre kanten i längdriktningen) på tyget innan du syr gardinen.

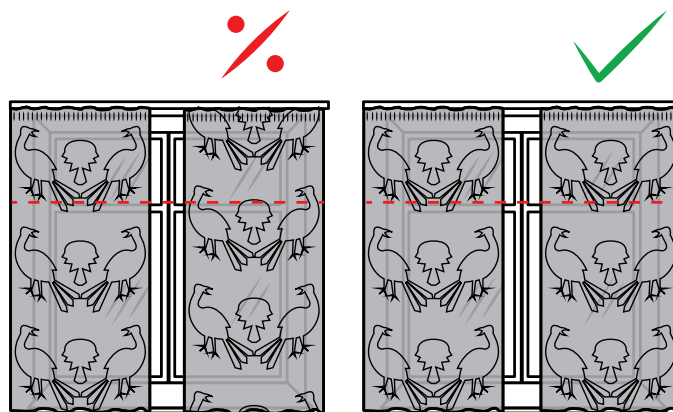

SY GARDINER MED WAVEBAND:

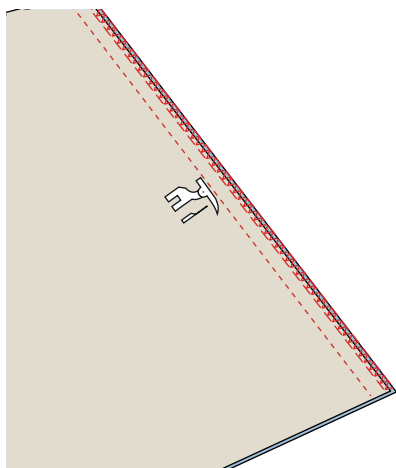

1. Sy ihop tyglängder med 1 cm sömsmån. Overlock/sicksacka sömsmån.

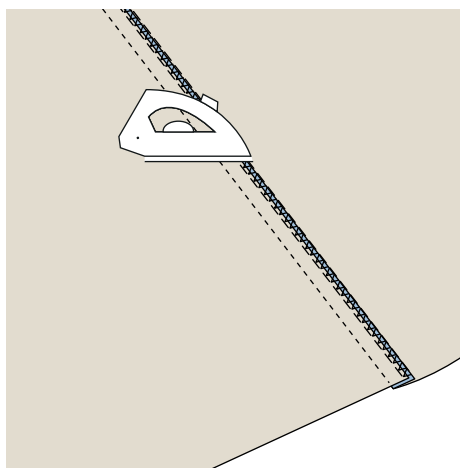

2. Pressa sömsmånen mot ena sidan.

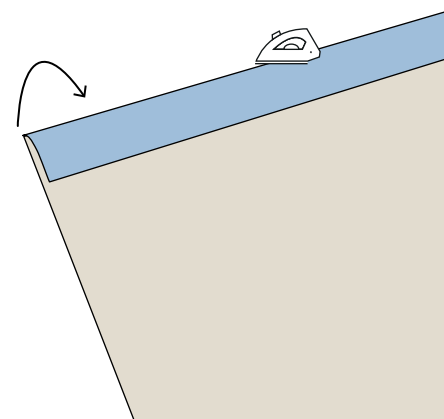

3. Fålla kanten upptill genom att vika ner 1,5 cm, pressa.

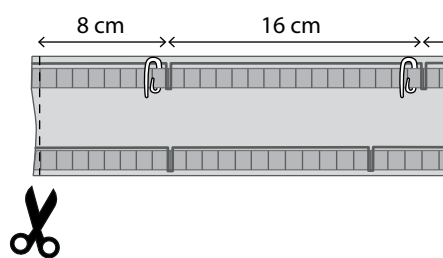

4. Markeringar på Wavebandet kan användas som vägledning för var häkterna ska placeras, se avsnitt 8. Du kan använda den breda markeringen med 16 cm mellanrum. Mät 8 cm från markering och klipp av wavebandets ändrar.

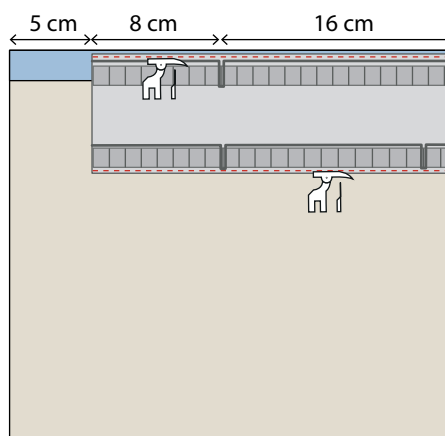

5. Placera wavebandet upptill, längs gardinens vikta kant och 5 cm från den råa kanten i sidan. Den sida på Wavebandet som inte har öglor ska ligga mot tyget. Sy fast wavebandet.

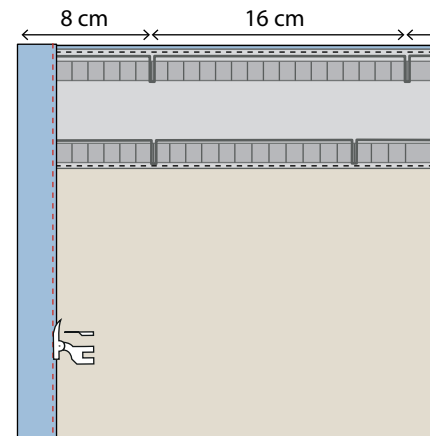

6. Fålla långsidorna. Vik 2,5 cm mot avigan, pressa, vik ytterligare 2,5 cm, pressa. Sy fast sidofållen.

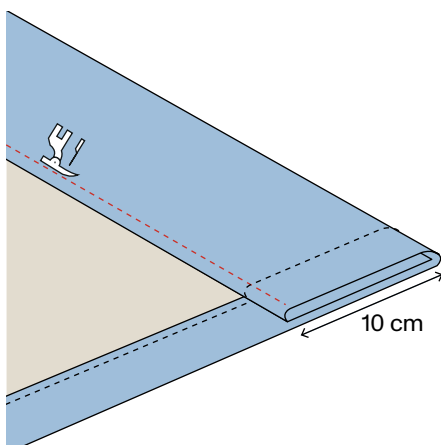

7. Fålla nedkant, vik 10 cm, pressa, vik ytterligare 10 cm, pressa. Sy fast fållen. Du kan ev lägga zinkband i fållen som gör att gardinen får ett fint tungt fall. Extra bra för tunna tyger.

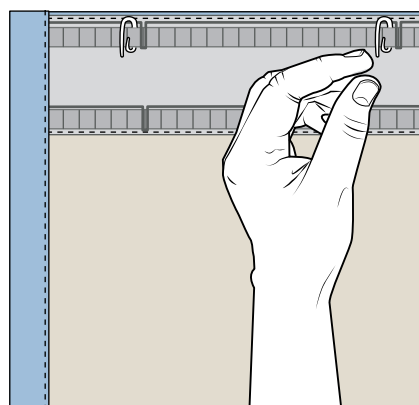

8. Placera den första häktan 8 cm från kanten och de efterföljande med 16 cm mellanrum. Använd ev. markeringarna som vägledning. Kom ihåg: alltid ett jämnt antal krokar.

Innan du hänger upp gardinen på stänggen kan du montera en dragstav runt den yttersta gliden på varje gardinlängd.

För att skona gardinkanten kan man montera en dragstav som används för att dra gardinen fram och tillbaka.