

Følg vores guide, og lav unikke gardiner til hjemmet

# Sy-selv: Gardin med kouseringe

## Materialer

- Stof
- Sytråd
- Kouseringe
- Evt. zinkbånd
- Gardinstang



**OBS:** Gardiner med kouseringe monteres på en almindelig rund gardinstang. Du kan montere gardinstangen enten udvendigt eller indvendigt i karmen. Selfmade® forhandler ikke runde gardinstænger, men du kan købe dem i mange varehuse. Følg monteringsvejledningen fra producenten.

## OPMÅLING AF FÆRDIG GARDINLÆNGDE:

### UDVENDIG MONTERING:

**A. TIL KARM:** Mål fra overkanten af gardinstangen og ned til vindueskarmen, træk 1 cm fra til luft til karm. Tilføj 2 cm til rynkehovedets højde. Nu har du den færdige længde på gardinet.

**B. FRI LÆNGDE:** Mål fra overkanten af gardinstangen og ned til den ønskede længde. Vi anbefaler at lade gardinet gå til ca. 8-10 cm under vindueskarmen. Tilføj 2 cm til rynkehovedets højde. Nu har du den færdige længde på gardinet.

**C. TIL GULV:** Mål fra overkanten af gardinstangen og ned til gulvet, træk 1 cm fra til luft til gulvet. Tilføj 2 cm til rynkehovedets højde. Nu har du den færdige længde på gardinet.

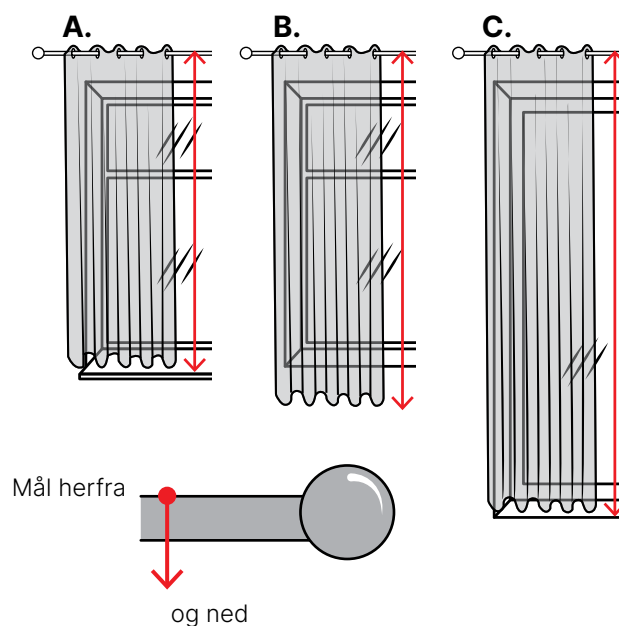

**INDVENDIG MONTERING:**

Hvis du ønsker et gardin med kouseringe til indvendig montering, skal du have en minimumafstand på 3 cm fra karmen og ned til overkanten af din gardinstang.

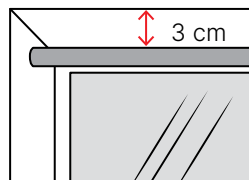

**D. TIL KARM:** Mål fra overkanten af gardinstangen og ned til vindueskarmen, træk 1 cm fra til luft til karm. Tilføj 2 cm til rynkehovedets højde. Nu har du den færdige længde på gardinet.

**E. TIL GULV:** Mål fra overkanten af gardinstangen og ned til gulvet, træk 1 cm fra til luft til gulvet. Tilføj 2 cm til rynkehovedets højde. Nu har du den færdige længde på gardinet.

**TILLÆG AF SØMRUM TIL LÆNGDEN:**

I Selfmade® har vi kouseringe i to størrelser: 35/20 mm og 55/35 mm.

- Hvis du vælger den lille kousering, skal du tilføje 7 cm til søm/ombuk i toppen af dit gardin.
- Hvis du vælger den store kousering, skal du tilføje 9 cm til søm/ombuk i toppen af dit gardin.

Har du valgt en tynd stoftype, er det en fordel at have dobbelt ombuk af stof i toppen. Her skal du bruge  $2 \times 7 = 14$  cm i toppen af dit gardin eller  $2 \times 9$  cm i toppen af dit gardin. Alternativt kan du bruge vlies i de øverste 7 eller 9 cm for at skabe stabilisering af stoffet.

Du skal også bruge 20 cm til søm/ombuk i bunden af gardinet.

Eksempel til kouseringe i størrelsen 35/20 mm: Gardinets færdige længde skal være 140 cm + 20 cm til søm i bunden + 7 cm til søm i toppen = Stofbanen skal klippes i en totallængde på 167 cm.

**OPMÅLING AF FÆRDIG GARDINBREDDEN:**

Mål gardinstangens længde x ca. 1,5. Vi ganger med ca. 1,5, så stoffet bliver bredt nok til at "bølge" på stangen. Du kan også vælge, at gange med lidt mere eller mindre end 1,5. Det kommer an på vinduets bredde og hvordan det passer med bredden på dit stof.

Oftentimes har man et gardin, der består af to gardinfag. Dvs. to stykker stof, der hænger i hver sin side af gardinstangen, og som hver kaldes et gardinfag.

Ved udvendig montering til A, B og C skal du tilføje ca. 20% eller 20-30 cm mere til gardinstangens længde end vinduet er bredt. Sav evt. skinnen til, så den passer til dit ønsket mål.

Eksempel med to gardinfag: Gardinstangen er 120 cm lang ( $120 \times 1,5 = 180$  cm). Dit gardin skal være 180 cm bredt - og ønsker du at have et gardinfag hængende i hver ende af gardinskinne, skal du dele bredden i 2 ( $180 / 2 = 90$  cm). Hermed skal du sy to stk. gardinfag med en færdigbredde på ca. 90 cm.

Eksempel med ét gardinfag: Hvis du kun ønsker ét gardinfag, der skal hænge i den ene ende af gardinstangen, skal du sy ét stk. gardinfag med en færdigbredde på ca. 180 cm. Da stof ofte har en bredde på ca. 135 cm, er du derfor nødt til at sy to stofbaner sammen.

Har du et meget bredt vinduesparti, du vil lave gardiner til - fx ud mod en terrasse - skal du sy flere baner sammen (med 1 cm sømrum), til du får den ønskede totalbredde.

**TILLÆG AF SØMRUM TIL BREDDEN:**

For hvert gardinfags færdige bredde skal du tillægge 10 cm til sømrum.

**Eksempel:** Gardinets færdige bredde skal være 90 cm + 10 cm til søm i siderne = Stofbanen skal klippes i en totalbredde på 100 cm.

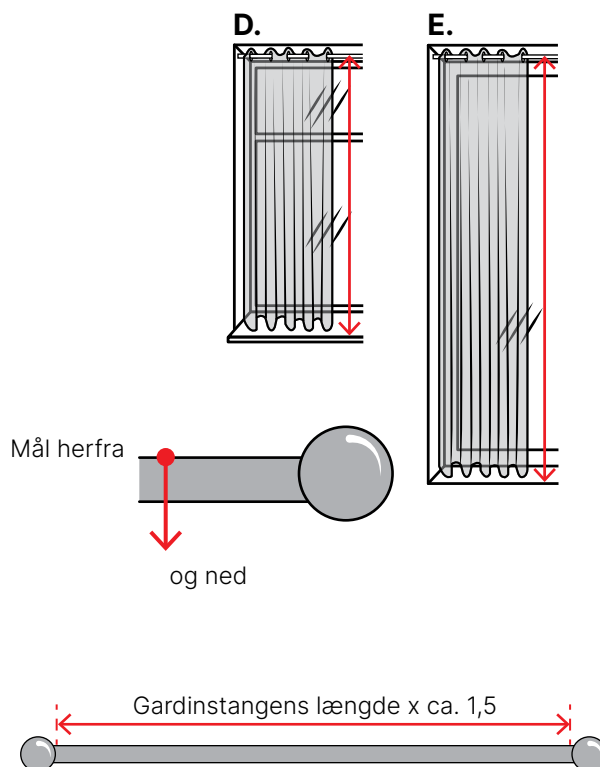

**VÆR OPMÆRKSOM PÅ AT:**

Hvis din valgte metervare har store motiver/mønsterrapporter, skal du evt. bruge ekstra stof. Det skal du for at få mønsteret på gardinfagene, der hænger ved siden af hinanden, til at flugte vandret.

Det kan også være du vil lave et meget bredt gardin, og derfor skal sy flere stofbaner sammen – og her skal du også tage højde for, at mønsteret skal flugte vandret.

**OBS:** Vi anbefaler, at du enten stryger dit stof med damp eller vasker det, inden du klipper og syer dine gardiner. Det skal du gøre for at tage højde for evt. krymp. Husk altid at følge vejledningen til stoffet. Det er ikke alle metervarer, der tåler vask eller damp.

Du skal også klippe ægkant (yderkanten i længderetningen) på stoffet af, inden du syer dine gardiner.

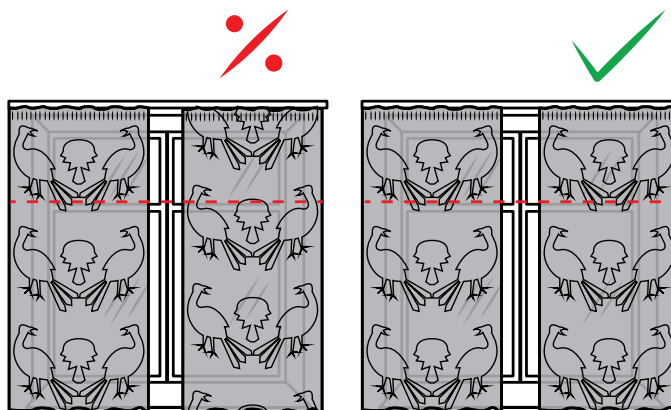
**AFSTAND MELLEM KOUSERINGE:**

- Afstanden mellem dine kouseringe skal være ca. 10-12 cm. Ved tynde stof typer anbefaler vi at vælge ca. 10 cm og ved kraftigere kvaliteter ca. 12 cm.
- Hvis dine ringe sidder for tæt, opnår du ikke den flotte, bølgende bevægelse i dine gardiner. Og sidder de for langt fra hinanden, kommer gardinet til at hænge ned mellem kouseringene.
- Den første og den sidste kousering på hvert gardinfag skal have en afstand på 5 cm mellem ydersiden og midten af kouseringen. Afstanden fra den øverste kant og kouseringen skal være 2 cm.
- Der skal altid være et lige antal kouseringe, så ringene danner par.

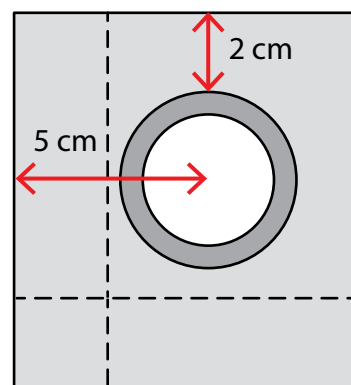

**Eksempel:** Gardinfag på 90 cm i bredden, der rummer 8 stk. kouseringe:

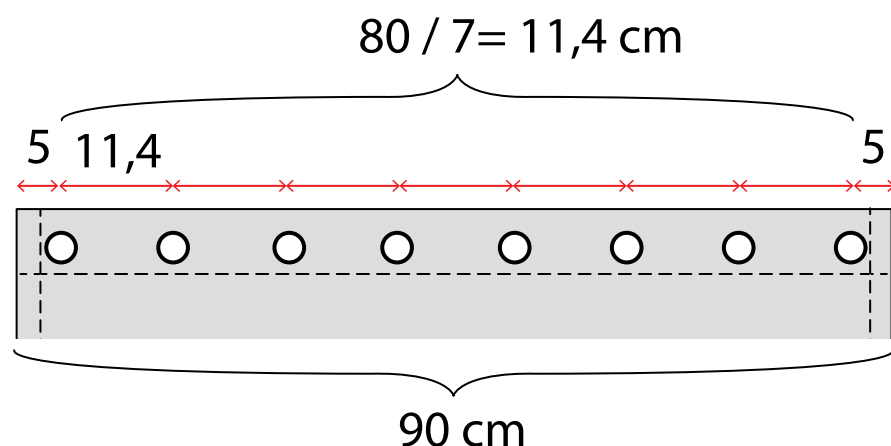

## SÅDAN SYER DU GARDINER MED RYNKEBÅND:

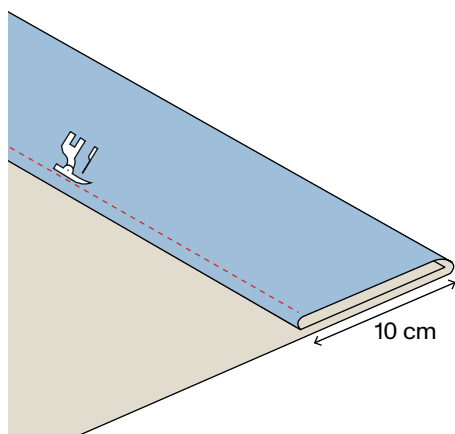

**1.** Ombuk bunden 10 cm, og pres. Ombuk yderligere 10 cm, og pres. Sy opsøm fast.

Du kan evt. lægge zinkbånd med i ombukket, det får gardinet til at falde flot og anbefales i sær til gardiner i tyndt stof.

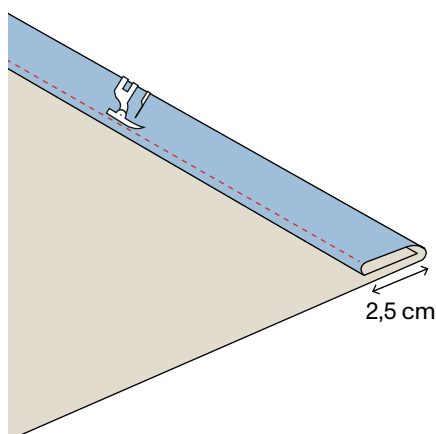

**2.** Ombuk hver side 2,5 cm, og pres. Ombuk yderligere 2,5 cm, og pres. Sy side-ombuk fast.

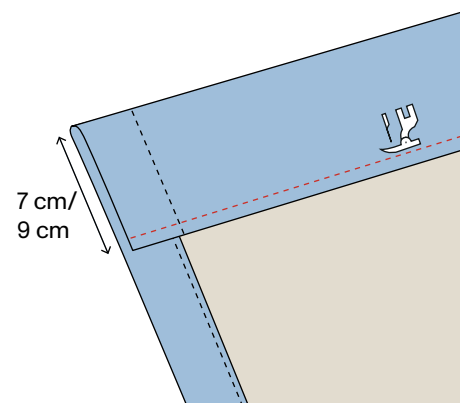

**3.** Hvis du ombukker den øverste kant 1 gang med 7 eller 9 cm, alt efter størrelse på den kousering du har valgt, skal du overlocke/zigzagge den øverste kant først. Hvis du ombukker 2 gange med 7 eller 9 cm, skal du ikke overlocke/zigzagge. Ombuk og pres kanten og sy ombuk fast.

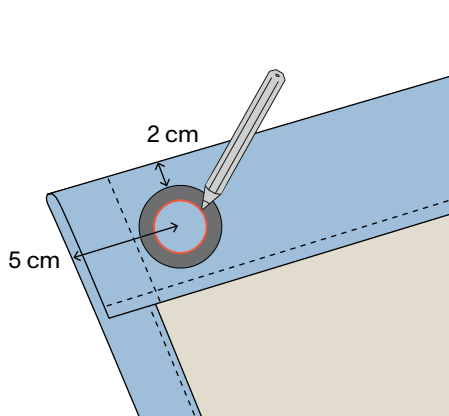

**4.** Afmærk til den første og den sidste kousering med en afstand på 5 cm mellem ydersiden og midten af kouseringen. Afstanden mellem den øverste kant og kouseringen skal være 2 cm.

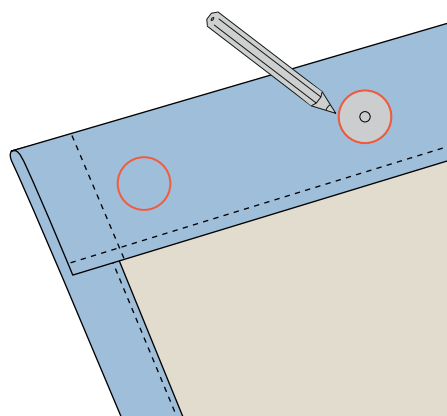

**5.** Udregn og afmærk til kouseringene der skal placeres imellem den første og sidste ring, se udregningsmetode på forrige side.

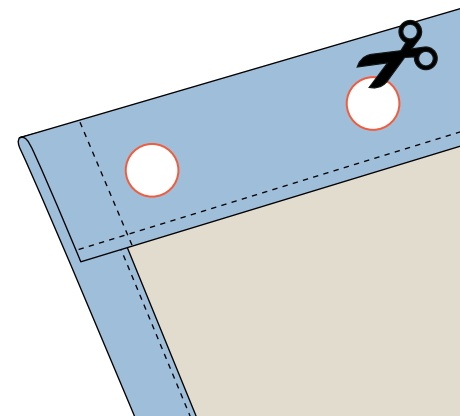

**6.** Klip huller ud med en lille skarp saks.

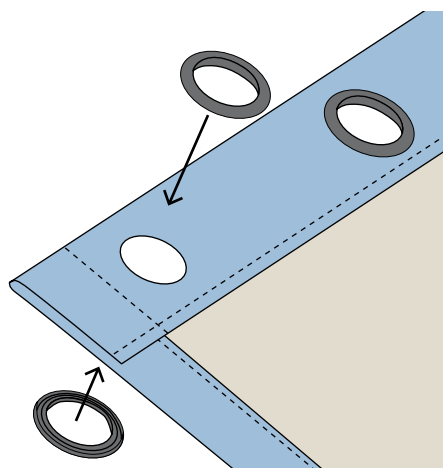

**7.** Montér kouseringene, følg vejledning i posen.

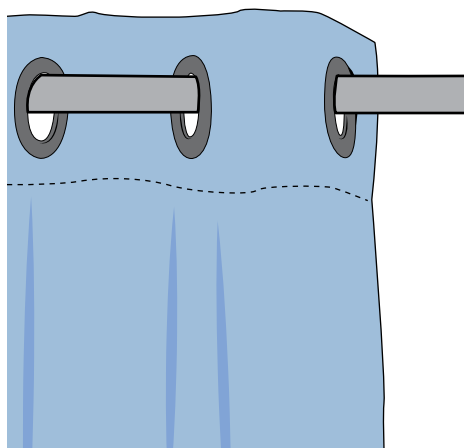

**8.** Gardinet kan nu trækkes på gardinstangen.