

Følg guiden vår og lag unike gardiner til hjemmet

# Sy selv: Gardin med maljer

## Materialer

- Stoff
- Sytråd
- Maljer
- Ev. sinkbånd
- Gardinstang



**OBS!** Gardiner med maljer monteres på en vanlig rund gardinstang. Du kan montere gardinstangen enten utvendig eller innvendig i karmen. Selfmade® selger ikke runde gardinstenger, men du kan kjøpe dem i mange varehus. Følg monteringsanvisningen fra produsenten.

## OPPMÅLING AV FERDIG GARDINLENGDE:

### UTVENDIG MONTERING:

**A. TIL KARM:** Mål fra gardinstangens overkant og ned til vinduskarmen, trekk fra 1 cm for luft til karm. Legg til 2 cm til høyden på rynkehodet. Nå har du den ferdige lengden på gardinen.

**B. FRI LENGDE:** Mål fra gardinstangens overkant og ned til ønsket lengde. Vi anbefaler å la gardinen gå ca. 8-10 cm under vinduskarmen. Legg til 2 cm til høyden på rynkehodet. Nå har du den ferdige lengden på gardinen.

**C. TIL GULV:** Mål fra overkanten av gardinstangen og ned til gulvet, trekk fra 1 cm for luft til gulvet. Legg til 2 cm til høyden på rynkehodet. Nå har du den ferdige lengden på gardinen.

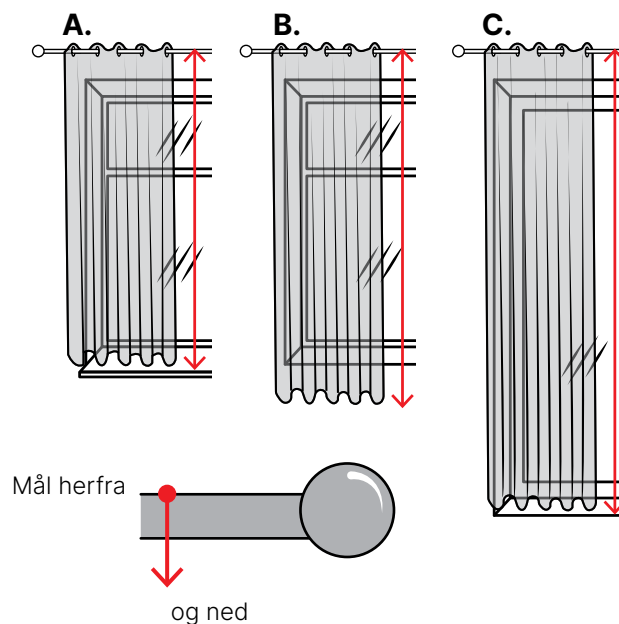

**INNVEDIG MONTERING:**

Hvis du vil ha en gardin med maljer for innvendig montering, trenger du en minimumsavstand på 3 cm fra karmen og ned til overkanten av gardinstangen.

**D. TIL KARM:** Mål fra gardinstangens overkant og ned til vinduskarmen, trekk fra 1 cm for luft til karm. Legg til 2 cm til høyden på rynkehodet. Nå har du ferdig lengde på gardinen.

**E. TIL GULV:** Mål fra gardinstangens overkant og ned til gulvet, trekk fra 1 cm til luft til gulvet. Legg til 2 cm til høyden på rynkehodet. Nå har du den ferdige lengden på gardinen.

**TILLEGG AV SØMMONN TIL LENGDEN:**

I Selfmade® har vi maljer i to størrelser: 35/20 mm og 55/35 mm.

- Hvis du velger den lille maljen, legger du til 7 cm i sømmen/kanten øverst på gardinen.
- Hvis du velger den store maljen, legger du til 9 cm i sømmen/kanten øverst på gardinen.

Har du valgt en tynn type stoff er det en fordel med dobbel kant av stoff øverst. Du trenger  $2 \times 7 = 14$  cm øverst på gardinen eller  $2 \times 9$  cm øverst på gardinen. Alternativt kan du bruke vlies i de øverste 7 eller 9 cm for å stabilisere stoffet.

Du trenger også 20 cm til sømmen/kanten nederst på gardinen.

Eksempel for maljer i størrelse 35/20 mm: Gardinens ferdige lengde skal være 140 cm + 20 cm for bunnsømmen + 7 cm for søm i toppen = stofflengden skal klippes til en total lengde på 167 cm.

**OPPMÅLING AV FERDIG GARDINBREDEDE:**

Mål lengden på gardinstangen x ca. 1,5. Vi ganger med ca. 1,5, så stoffet blir bredt nok til å "bølge" på stangen. Du kan også velge å gange med litt mer eller mindre enn 1,5. Det avhenger av bredden på vinduet og hvordan det passer med bredden på stoffet ditt.

Ofte har man en gardin som består av to gardinfag. Dvs. to stoffstykker som henger på hver side av gardinstangen, og som hver kalles et gardinfag.

Ved utvendig montering til A, B og C må gardinstangens lengde økes med ca. 20 % eller 20-30 cm i forhold til vindusbredden. Sag eventuelt til skinnen slik at den passer til ønsket mål.

Eksempel med to gardinfag: Gardinstangen er 120 cm lang ( $120 \times 1,5 = 180$  cm). Gardinen din skal være 180 cm bred – og skal du ha et gardinfag hengende i hver ende av gardinskinne, må du dele bredden i 2 ( $180 / 2 = 90$  cm). Du må sy to gardinfag med en ferdig bredde på ca. 90 cm.

Eksempel med ett gardinfag: Hvis du bare vil ha ett gardinfag til å henge i den ene enden av gardinstangen, syr du ett gardinfag med en ferdig bredde på ca. 180 cm. Siden stoff ofte har en bredde på ca. 135 cm, må du sy sammen to stofflengder.

Hvis du har et veldig bredt vindusparti som du vil lage gardiner til - f.eks. ut mot en terrasse - kan du sy sammen flere lengder (med 1 cm sømrom) til du når ønsket totalbredde.

**TILLEGG AV SØMROM TIL BREDDEN:**

Legg til 10 cm sømrom til den ferdige bredden på hvert gardinfag.

**Eksempel:** Gardinens ferdige bredde skal være 90 cm + 10 cm for sidesømmer = stofflengden skal klippes i en total bredde på 100 cm.

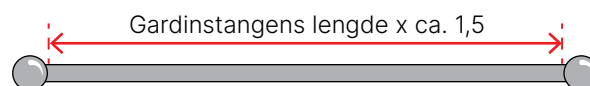
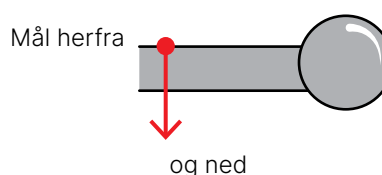
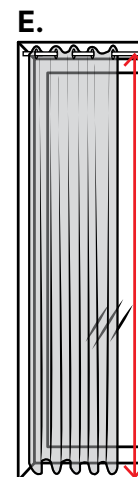
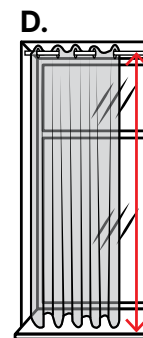
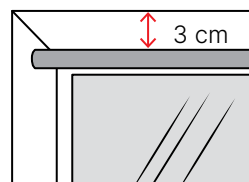

**VÆR OPPMERKSOM PÅ AT:**

Hvis stoffet du har valgt har store motiver/mønsterrapporter, kan det hende du trenger ekstra stoff. Det trenger du for å kunne justere mønsteret på gardinfagene som henger ved siden av hverandre horisontalt.

Det kan også hende du vil lage en veldig bred gardin og derfor må sy sammen flere stofflengder - og her må du også ta hensyn til at mønsteret passer horisontalt.

**OBS!** Vi anbefaler at du enten dampstryker eller vasker stoffet før du klipper og syr gardinene. Dette må du gjøre for å ta høyde for eventuell krymping. Husk alltid å følge veiledningen for stoffet. Ikke alle tekstiler tåler vask eller damping.

Du skal også klippe av jarekanten (ytterkanten på langs) på stoffet før du syr gardinene.

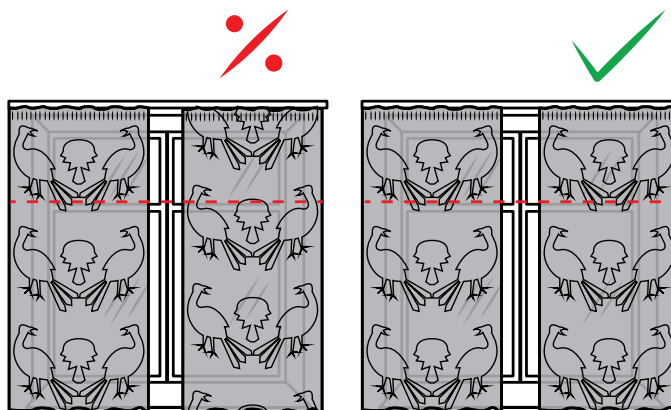
**AVSTAND MELLOM MALJER:**

- Avstanden mellom maljene skal være ca. 10-12 cm. For tynne stoffer anbefaler vi å velge ca. 10 cm og for kraftige stoffer ca. 12 cm.
- Hvis ringene sitter for tett, får du ikke den flotte, bølgende bevegelsen i gardinene. Og hvis de sitter for langt fra hverandre, vil gardinen henge ned mellom maljene.
- Den første og siste maljen på hvert gardinfag skal ha en avstand på 5 cm mellom yttersiden og midten av maljen. Avstanden fra den øverste kanten og maljen skal være 2 cm.
- Det skal alltid være et jevnt antall maljer, slik at ringene danner par.

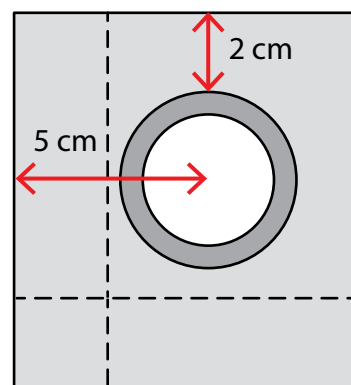

**Eksempel:** Gardinfag på 90 cm i bredden, med plass til 8 stk. maljer:

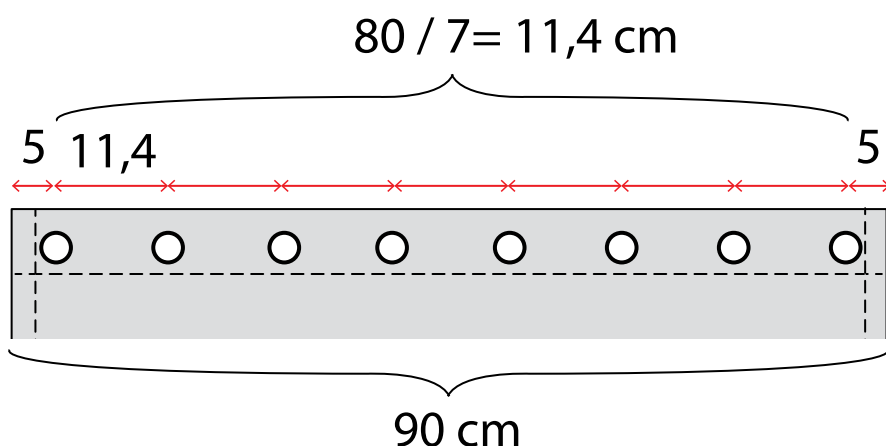

## SLIK DU SYR GARDINER MED MALJER:

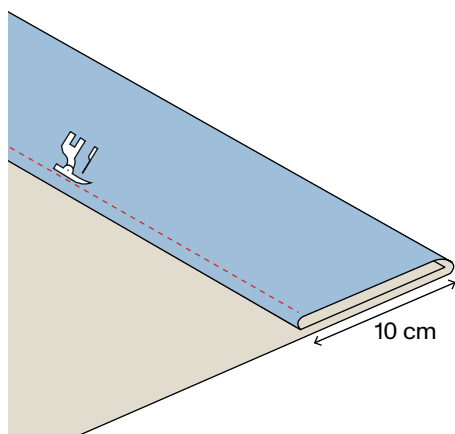

**1.** Brett inn bunnen 10 cm og press. Brett ytterligere 10 cm og press. Sy opp bretten. Du kan ev. legge sinkbånd i den brette-  
tede kanten, noe som får gardinen til å falle pent og anbefales spesielt for gardiner i tynt stoff.

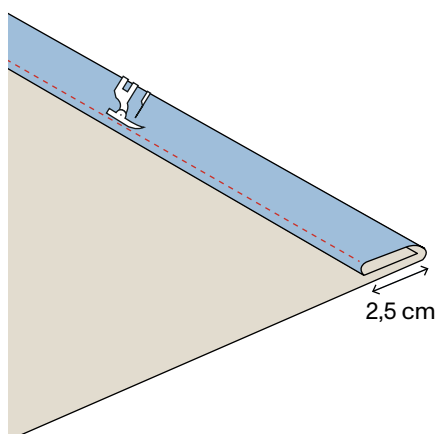

**2.** Brett inn hver side 2,5 cm og press. Brett ytterligere 2,5 cm og press. Sy sidekanten fast.

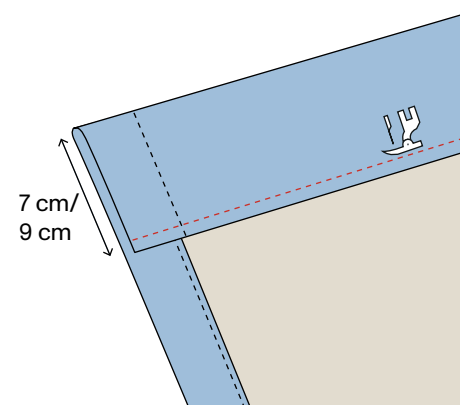

**3.** Hvis du bretter over den øverste kanten 1 gang med 7 eller 9 cm, avhengig av størrelsen på maljene du har valgt, må du først overlocke/sikksakke den øverste kanten. Hvis du bretter over 2 ganger med 7 eller 9 cm, trenger du ikke overlocke/sikksakke. Brett og press kanten og sy bretten fast.

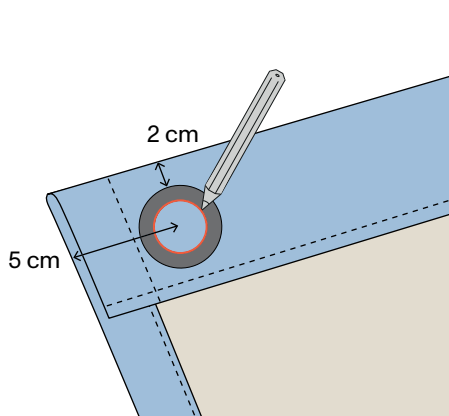

**4.** Merk av til den første og den siste maljen med en avstand på 5 cm mellom utsiden og midten av maljen. Avstanden fra den øverste kanten og maljen skal være 2 cm.

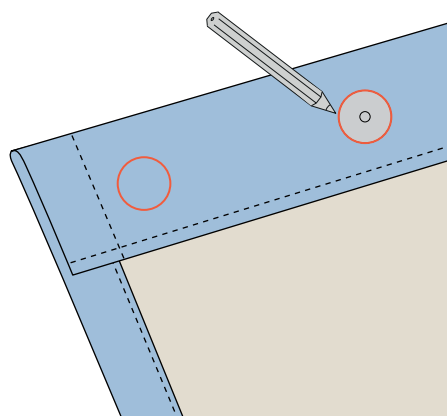

**5.** Regn ut og merk av til maljene som skal plasseres mellom første og siste ring, se utregningsmetode på forrige side.

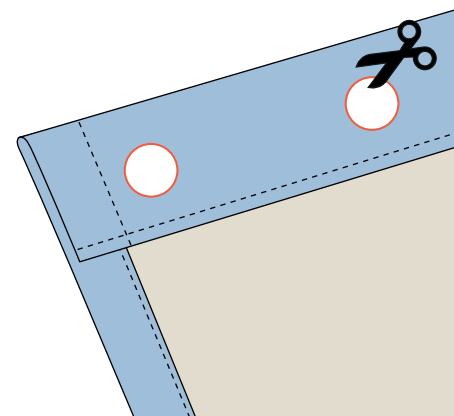

**6.** Klipp ut hullene med en liten, skarp saks.

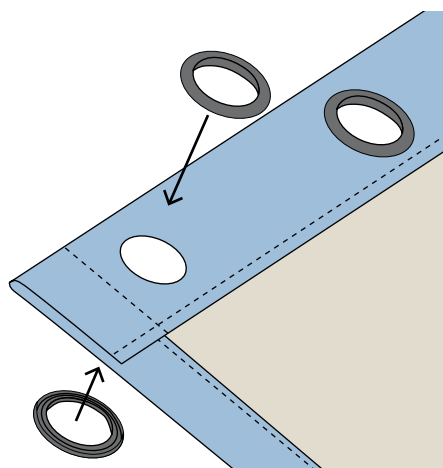

**7.** Monter maljene ved å følge veiledning i posen.

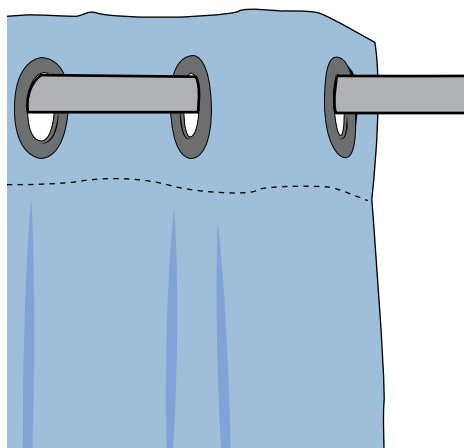

**8.** Gardinen kan nå trekkes på gardinstangen.