

Följ vår guide och skapa unika gardiner till ditt hem

Sy-det-själv: Gardin med öljetter

Material

- Tyg
- Sytråd
- Öljetter
- Ev. zinkband
- Gardinstång



OBSERVERA: Gardiner med öljetter monteras på en vanlig rund gardinstång. Du kan antingen montera gardinstången på vägg eller invändigt i karmen. Selfmade® säljer inte runda gardinstänger, men du kan köpa dem i våra butiker. Följ tillverkarens monteringsanvisning.

RÄKNA UT TYGÅTGÅNG:

MONTERING OVANFÖR:

A. TILL FÖNSTERBRÄDA: Mät från gardinstångens ovkant och ner till fönsterbräda, dra av 1 cm för att få lite luft till fönsterbräda. Lägg till 2 cm på höjden till rynkhuvud. Nu har du längden på den färdiga gardinen.

B. FRI LÄNGD: Mät från gardinstångens ovkant och ner till önskad längd. Vi rekommenderar att du låter gardinen gå ca 8-10 cm under fönsterbrädan. Lägg till 2 cm på höjden till rynkhuvud. Nu har du längden på den färdiga gardinen.

C. TILL GOLV: Mät från gardinstångens ovkant och ner till golv, dra av 1 cm för att få lite luft till golv. Lägg till 2 cm på höjden till rynkhuvud. Nu har du längden på den färdiga gardinen.

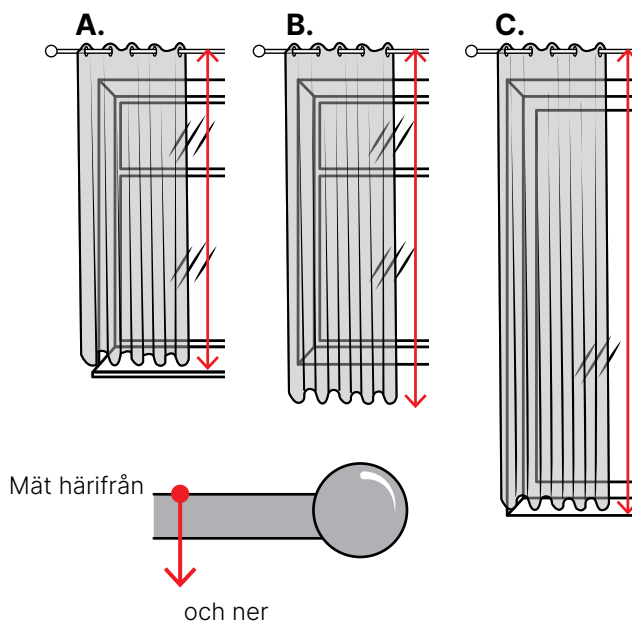

INVÄNDIG MONTERING:

Om du vill ha en gardin med öljett för invändig montering behöver du minst 3 cm från karm till gardinstångens ovkant.

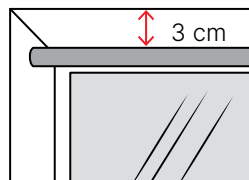

D. TILL FÖNSTERBRÄDA: Mät från gardinstångens ovkant och ner till fönsterbrädan, dra av 1 cm för att få lite luft till fönsterbräda. Lägg till 2 cm på höjden till rynkhuvud. Nu har du längden på den färdiga gardinen.

E. TILL GOLV: Mät från gardinstångens ovkant och ner till golv, dra av 1 cm för att få lite luft till golv. Lägg till 2 cm på höjden till rynkhuvud. Nu har du längden på den färdiga gardinen.

LÄGG TILL SÖMSMÅN PÅ LÄNGDEN:

På Selfmade® har vi öljett i två storlekar: 35/20 mm och 55/35 mm.

- Om du väljer liten öljett, lägger du till 7 cm sömsmån/nervik upptill på gardinen.
- Om du väljer stor öljett, lägger du till 9 cm sömsmån/nervik upptill på gardinen.

Om du har valt ett tunt tyg rekommenderar vi att du viker ner tyget ytterligare en gång upptill. Du behöver alltså antingen 2 x 7 cm eller 2 x 9 cm som du viker ner upptill på gardinen. Du kan även använda mellanlägg på de 7 eller 9 cm för att stabilisera tyget.

Du behöver lägga till 20 cm sömsmån (fåll) nertill på gardinen.

Exempel för gardin med öljett i storlek 35/20 mm: Den färdiga längden på gardinen ska vara 140 cm + 20 cm sömsmån nertill + 7 cm sömsmån upptill = Tyglängden ska då klippas i en längd på totalt 167 cm.

MÄT UPP ÖNSKAD GARDINBREDD:

Gardinstångens längd x ca 1,5. Multiplicera med ca 1,5 för att få tyget tillräckligt brett för att det ska böjja på stängen. Du kan välja att multiplicera med lite mer eller mindre än 1,5. Det beror på fönstrets bredd och hur det passar med bredden på ditt tyg.

Ofta har man en gardin som består av två gardinlängder. Dvs. en på varje sida om fönstret, de kallas gardinlängder.

Vid montering på vägg för A, B och C, ska gardinstången vara ca 20% eller 20-30 cm bredare än fönstret. Om skenan är för lång kan du såga den i önskad längd.

Exempel med två gardinlängder: Gardinstången är 120 cm lång ($120 \times 1,5 = 180$ cm). Din gardin måste vara 180 cm bred - och om du vill ha en gardinlängd på varje sida av gardinskenan ska du dela bredden på hälften ($180 / 2 = 90$ cm). Du behöver sy två gardinlängder med en färdig bredd på minst 90 cm.

Exempel med en gardinlängd: Om du bara vill ha en gardinlängd på sidan, men vill att den ska kunna täcka hela fönstret, syr du en längd med en färdig bredd på ca 180 cm. Eftersom tyg ofta har en bredd på ca 135 cm måste du sy ihop två tyglängder.

Om du har ett extra brett fönsterparti som du vill kunna täcka helt med gardiner - t.ex. mot en terrass - syr du ihop flera längder (med 1 cm sömsmån) tills du får önskad bredd.

LÄGG TILL SÖMSMÅN PÅ BREDDEN:

På den färdiga (hopsydd) gardinlängden ska du lägga till en sömsmån med 10 cm på bredden.

Exempel: Den färdiga bredden på gardinen ska vara 90 cm + 10 cm för sidsöm = Tyglängdens bredd ska klippas till totalt 100 cm.

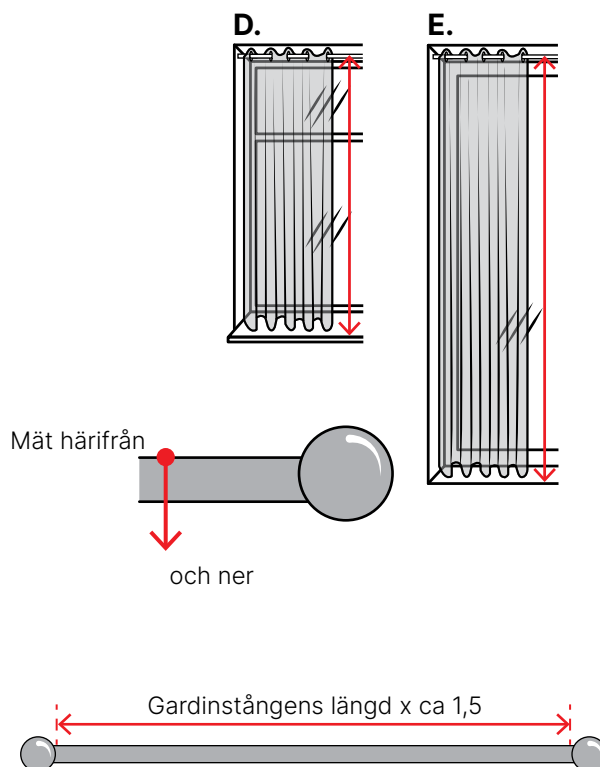

TÄNK PÅ ATT:

Om tyget du valt har stora motiv kan du behöva mer tyg. Tyget kan behöva förskjutas för mönsterpassning så att mönstret på gardinlängderna kommer rätt.

Om du vill göra en extra bred gardin och behöver sy ihop flera tyglängder ska du också ta hänsyn till mönsterpassning.

OBS: Vi rekommenderar att inte tvätta tyg till gardiner före sömnad eftersom tyget både håller formen och står emot smuts bättre när det är otvättat. Det är därför viktigt att lägga till extra sömsmån nertill för krymp om gardinen ska tvättas i framtiden. Följ alltid instruktionerna för tyget. Alla tyger tål inte att tvättas eller ångas.

Du ska alltid klippa av stadkanten (den yttre kanten i längdriktningen) på tyget innan du syr gardinen.

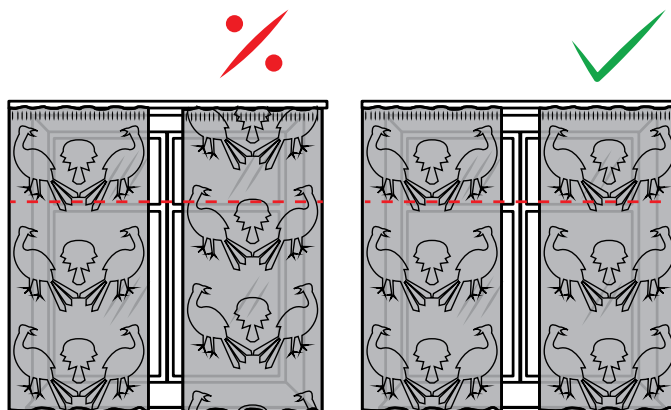
**AVSTÅND MELLAN ÖLJETTER:**

- Avstånd mellan öljetter bör vara ca 10-12 cm. För tunna tyger rekommenderar vi att du väljer ca 10 cm och för kraftiga ca 12 cm.
- Om öljetterna sitter för tätt får du inte den vackra, böljande rörelsen i gardinen. Om de sitter för långt ifrån varandra kommer gardinen att hänga ner mellan öljetterna.
- Den första och sista öljetten på varje gardinlängd bör ha ett avstånd på 5 cm mellan öljetts mitt och tygets kant. Avståndet från den övre kanten till öljetten ska vara 2 cm.
- Det ska alltid vara ett jämnt antal öljetter.

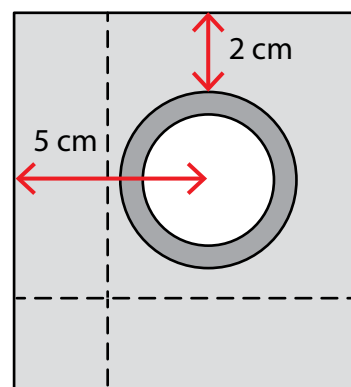

Exempel: 90 cm bred gardinlängd rymmer 8 öljetter:

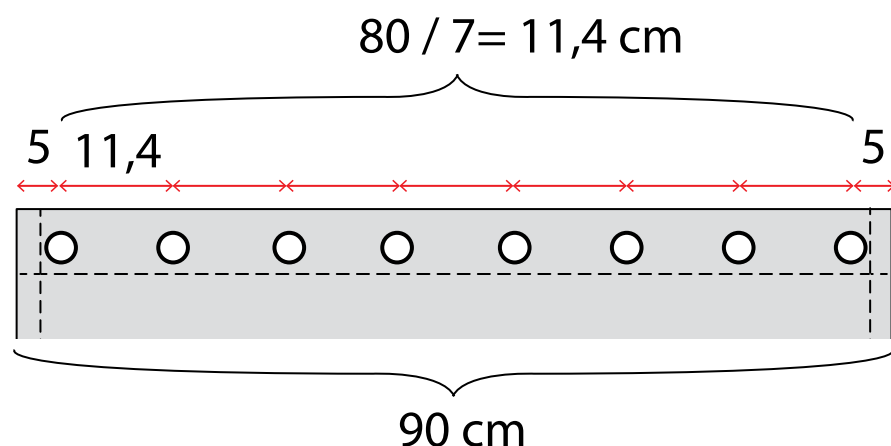

SÅ SYR DU GARDINER MED ÖLJETTER:

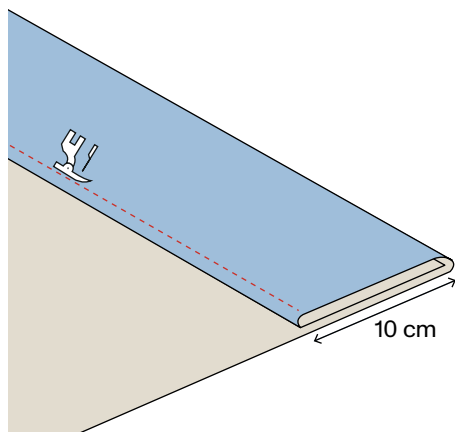

1. Vik nederkanten 10 cm, pressa. Vik ytterligare 10 cm, pressa. Sy fast fällen. Du kan ev lägga zinkband i fällen som gör att gardinen får ett fint tungt fall. Extra bra för tunna tyger.

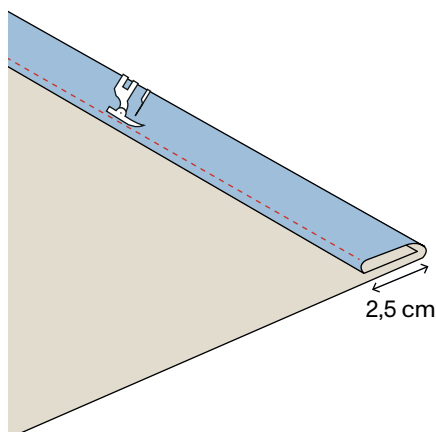

2. Vik in 2,5 cm på långsidorna, pressa. Vik ytterligare 2,5 cm, pressa. Sy fast sidofällan.

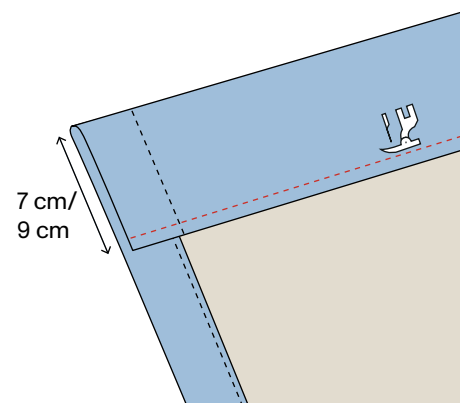

3. Om du väljer att endast vika ovankanten en gång (7 eller 9 cm beroende på vilken storlek du valt på öljetten) bör du först overlock/sicksacka den råa kanten. Om du viker ner 2 gånger (med 7 eller 9 cm) behöver du inte overlock/sicksacka. Vik ner, pressa kanten och sy fast den.

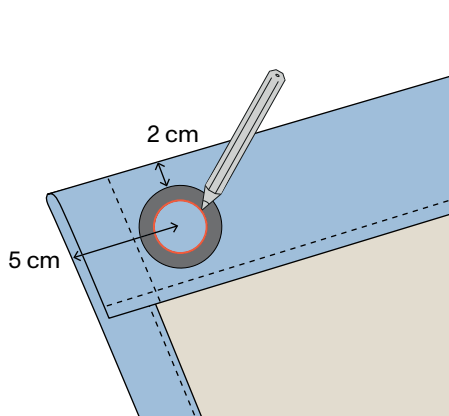

4. Gör markering för den första och sista öljetten på varje gardinlängd. Det ska vara ett avstånd på 5 cm mellan öljetts mitt och tygets kant. Avståndet mellan ovkant och öljett ska vara 2 cm.

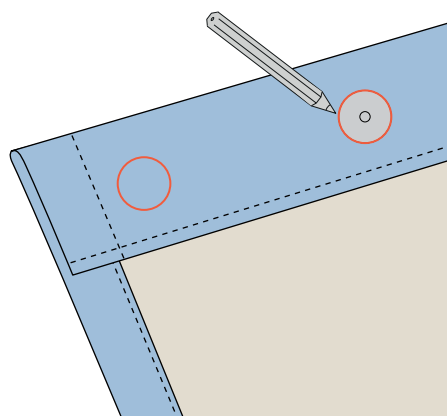

5. Mät ut och markera för de öljetter som skall placeras mellan första och sista ringen, se beräkningsmetod på föregående sida.

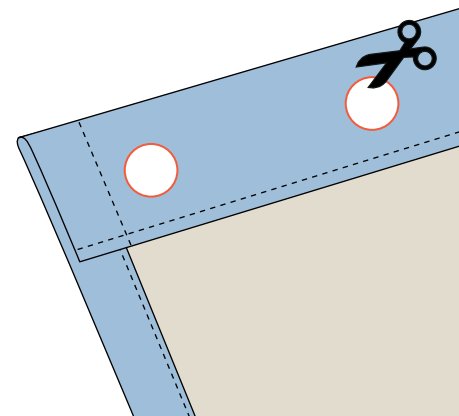

6. Klipp ut hålen med en liten, vass sax.

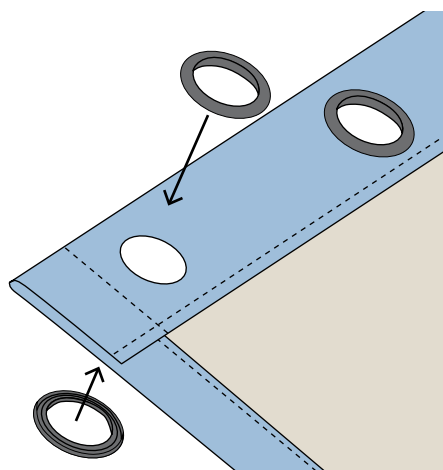

7. Montera öljetter enligt anvisning i förpackning.

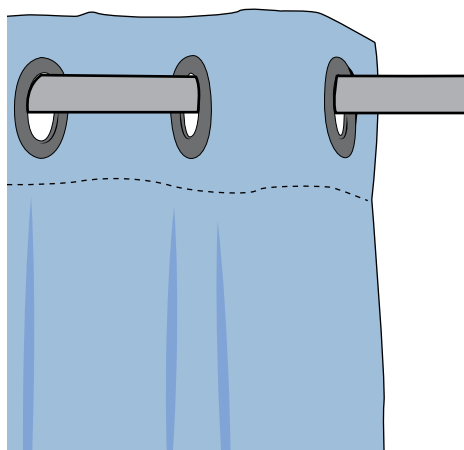

8. Nu kan du trä gardinen på stängen.