

## KÜHLKISSEN



## MATERIALIEN

- 25 cm Stoff
- 4 D-Ringe oder quadratische Ringe, Breite 25/30 mm
- 80 cm Gurtband, Breite 25/30 mm
- 1 Beutel Traubenkerne à 500 g (Nr. 39199)
- Evt. Markierer/Kreide
- Evt. Stoffapplikation

*Psst ... Mit den Gurten kann das Kissen so eingestellt werden, dass es an Knien, Ellbogen, Handgelenken usw. verwendet werden kann.*

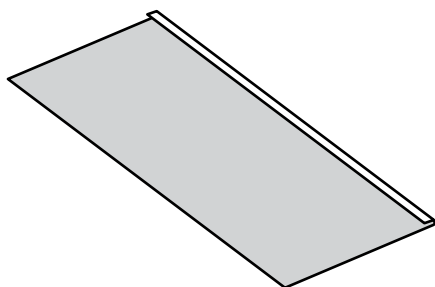

**1.** 2 Stoffstücke, 22 cm x 36 cm, zuschneiden. 2 Gurtbandstücke von 31 cm und 2 Gurtbandstücke von 7 cm zuschneiden. Falten und auf der einen Längsseite an beiden Stoffstücken 1 cm auf links umbügeln.

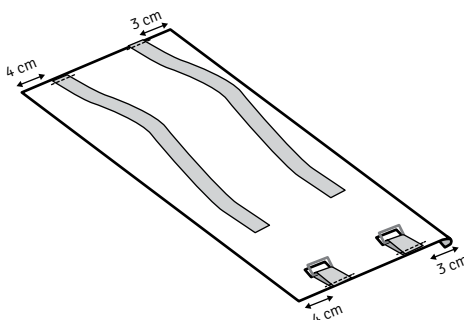

**2.** Die 7 cm langen Gurtband-Stücke um die beiden D-Ringe legen. Alle 4 Gurtbandstücke wie in der Zeichnung auf die Stoffoberseite des einen Stoffstückes auflegen und mit 0,5 cm Saum festnähen.

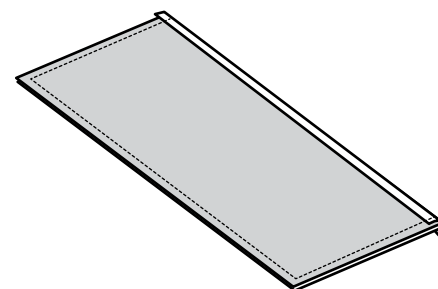

**3.** Die beiden Stoffstücke rechts auf rechts aufeinanderlegen. Die beiden Nähte, die 1 cm auf links umbügelt sind, müssen übereinanderliegen. Die anderen drei Seiten mit 1 cm Saum zusammennähen. Die Ecken abschneiden.

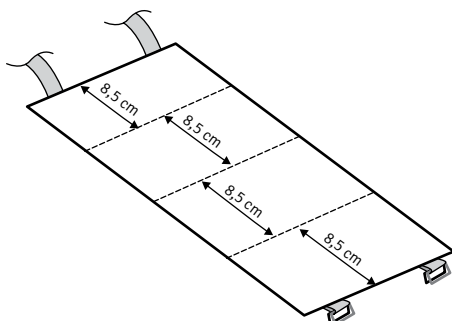

**4.** Auf rechts wenden und bügeln. Drei Nähte durch beide Lagen nähen, sodass 4 Kanäle entstehen. Die Kanäle eventuell mit Markierer oder Kreide aufzeichnen.

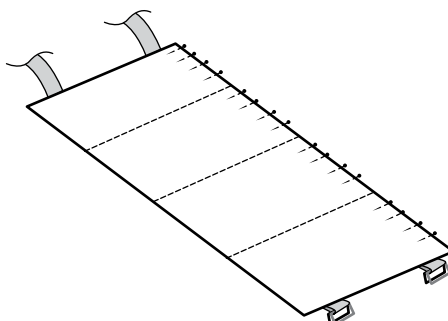

**5.** 125 g Traubenkerne in jeden Kanal einfüllen. Jede Öffnung mit Stecknadeln abstecken und mit 0,3 cm Saum mit unsichtbaren Stichen von Hand oder mit einer Randnaht mit der Maschine zusammennähen.

**TIPP:** Wenn Sie Gurtband aus Polyester verwenden, können Sie die Enden ansengen, sodass die Fäden schmelzen. Andernfalls können Sie die Enden 2 x 1 cm umlegen und an dem langen Band eine Randnaht nähen.