

## KØLEPUDE



## MATERIALER

- 25 cm stof
- 4 stk. D-ringe eller firkantede ringe, 25/30 mm bredde
- 80 cm gjordbånd, 25/30 mm bredde
- 1 pose vindruekerner à 500 g (nr. 39199)
- Evt. markeringspen/kridt
- Evt. symærke

*Psst... Med stropperne kan puden tilpasses, så den kan bruges på knæ, albue, håndled mm*

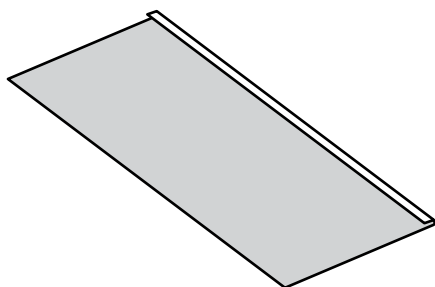

**1.** Klip 2 stykker stof på 22 x 36 cm. Klip 2 stykker gjordbånd på 31 cm og 2 stykker gjordbånd på 7 cm. Fold og pres 1 cm om til vrangen på den ene langside af begge stykker stof.

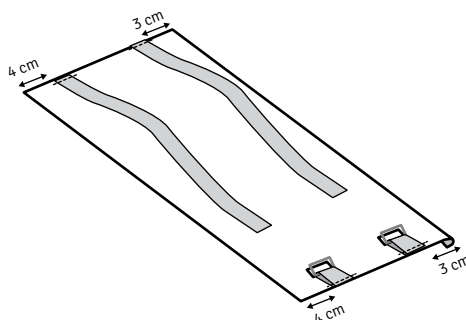

**2.** Fold de 7 cm lange stykker gjordbånd omkring 2 D-ringe. Placér alle 4 stykker gjordbånd på retsiden af det ene stykke stof som på tegningen, og sy dem fast med 0,5 cm søm.

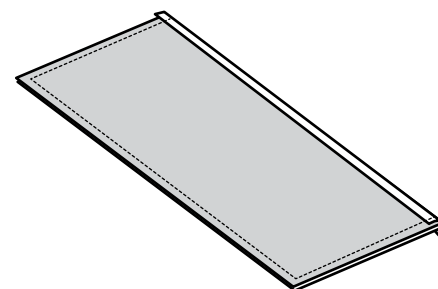

**3.** Placér de 2 stykke stof ret mod ret. De 2 sømme, der er presset 1 cm mod vrang, skal ligge ovenpå hinanden. Sy de 3 andre sider sammen med 1 cm søm. Klip hjørnerne af.

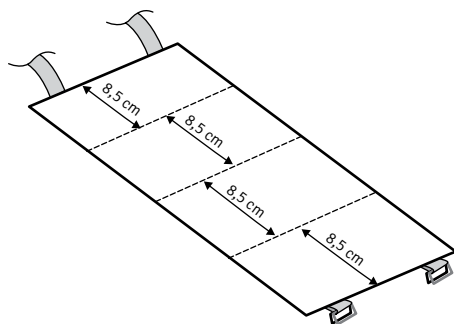

**4.** Vend retten ud og pres. Sy 3 stikninger på tværs gennem begge lag, så der dannes 4 kanaler. Tegn evt. kanalerne med markeringspen eller kridt.

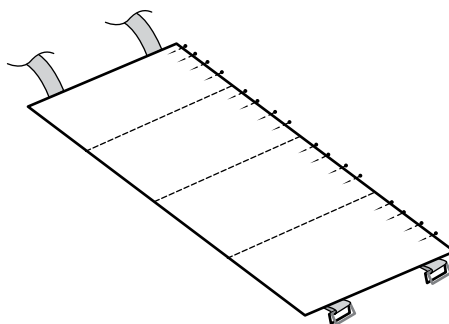

**5.** Fyld 125 g vindruekerner i hver kanal. Sæt knappenåle ved hver åbning, og sy åbningen sammen i hånden med usynlige sting eller en kantstikning på maskinen med 0,3 cm søm.

**TIP:** Hvis du bruger gjordbånd i polyester, kan du brænde enderne, så trådene smelter. Ellers kan du bukke enderne om 2 x 1 cm og sy en kantstikning på de lange bindebånd.