

KYLKUDDE



MATERIAL

- 25 cm tyg
- 4 st D-ringar eller fyrkantiga ringar, 25/30 mm breda
- 80 mm vävt band, 25/30 mm brett
- 1 påse vindruvskärnor à 500 g (nr 39199)
- Ev. märkpenna/krita
- Ev. symärke

Psst ... Med remmarna kan kudden justeras så att den kan användas på knän, armbågar, handleder mm

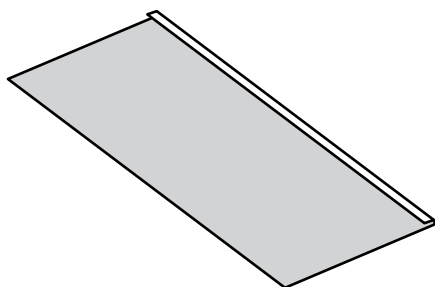

1. Klipp till 2 tygstycken på 22 x 36 cm. Klipp till 2 st band på 31 cm och 2 st band på 7 cm. Vik och pressa 1 cm tyg mot avigsidan längs ena långsidan på båda tygstyckena.

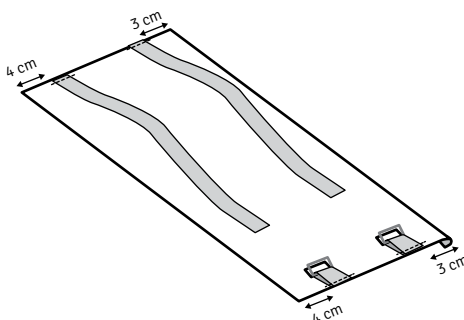

2. Trä de 7 cm långa banden genom 2 D-ringar. Lägg alla 4 band på det ena tygstyckets rätsida såsom bilden visar och sy fast dem med 0,5 cm sömsmån.

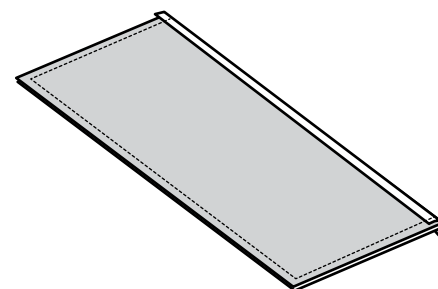

3. Lägg de 2 tygstyckena räta mot räta. De 2 sömmar som har pressats 1 cm mot avigsidan ska ligga ovanpå varandra. Sy ihop de andra 3 sidorna med 1 cm sömsmån. Klipp av hörnen.

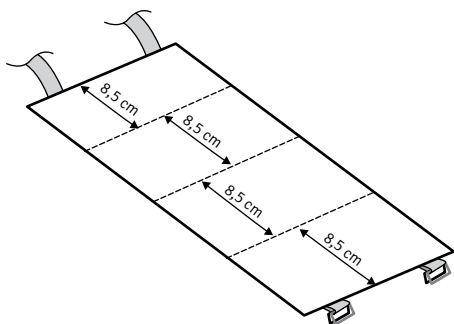

4. Vänd ut rätsidan och pressa. Sy 3 sömmar på tvären genom båda tyglagren så att det bildas 4 kanaler. Rita ev. upp kanalerna med en märkpenna eller krita.

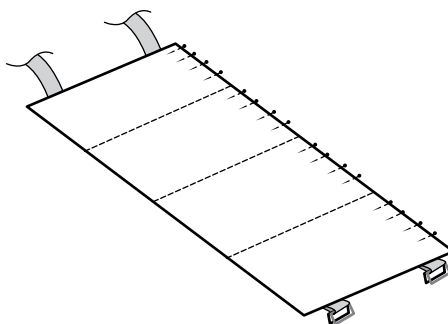

5. Fyll varje kanal med 125 g vindruvskärnor. Fäst knappnålar vid varje öppning och sy ihop öppningen för hand med osynlig söm eller med en kantsöm på symaskinen med 0,3 cm sömsmån.

TIPS: Om du använder polyesterband kan du bränna ändarna så att trådarna smälter. Annars kan du vika in ändarna 2 x 1 cm och sy kantsöm på de långa knytbanden.