

Gratis idé til dig

# Sy selv: Bog omslag

## Materialer

- Jersey stof eller vævet stof



## Jersey stof (stretch)

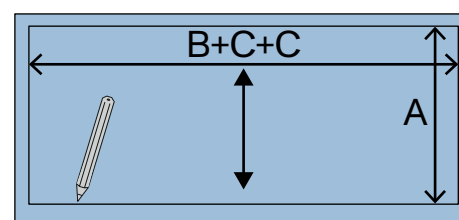
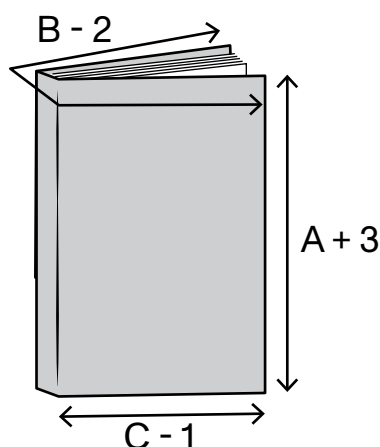
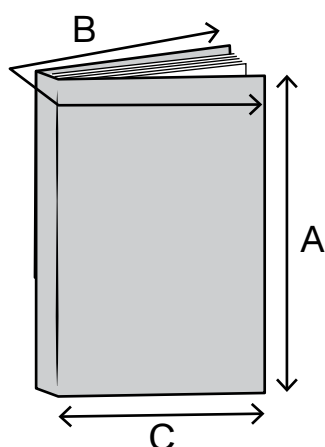

**1.** Mål bogens højde plus 3 cm = A.  
Mål omslagets bredde minus 2 cm = B.  
Mål forsidens bredde minus 1 = C

**2.** Ex. højde  $28,5 + 3 = 31,5$  (A)  
Bredde  $45,5 - 2 = 43,5$  (B)  
Forsiden bredde  $21,5 - 1 = 20,5$  (C)

**3.** Tegn målene på stoffet med markeringsspen eller kridt.  
Højde A x Bredde B + C + C.  
Ex. højde  $31,5$  x bredde  $43,5 + 20,5 + 20,5$ . Vær obs på trådretningen.

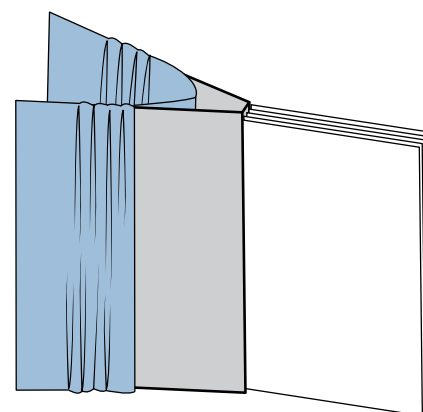
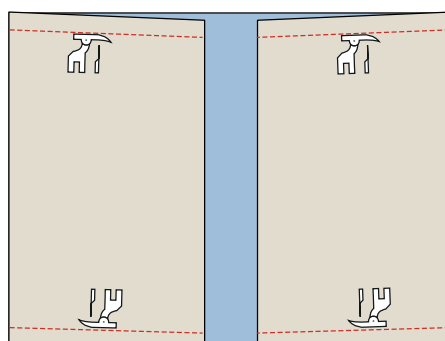
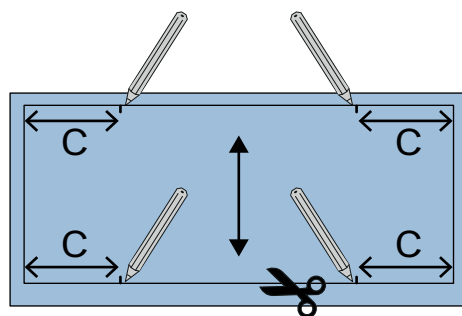

**4.** Marker forsidens bredde C. Ex. 20,5 på hver lang side. Klip delen ud.

**5.** Fold stoffet ved markeringen ret mod ret og sy med 1,5 cmsømrum

**6.** Vend retten ud. Fold bogens omslag helt bag ud og træk betrækket ind over omslaget.

## Vævet stof (fast)

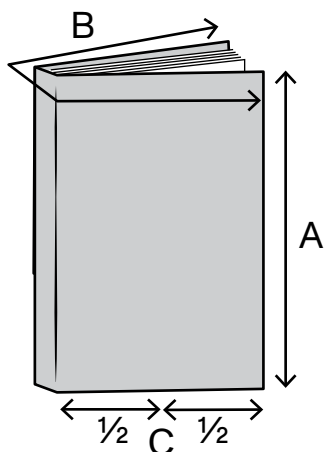

**1.** Mål bogens højde plus 3 cm = A.  
Mål omslagets bredde plus 1 cm = B.  
Mål  $\frac{1}{2}$  af forsides bredde = C

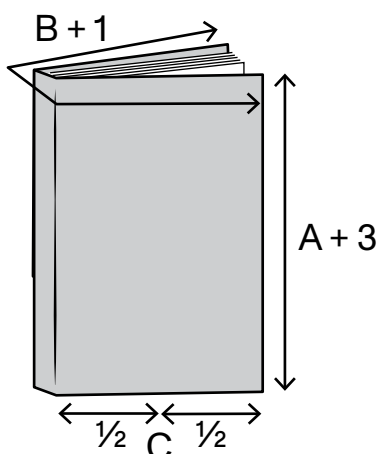

**2.** Ex. højde  $28,5+3 = 31,5$  (A)  
Bredde  $45,5+1 = 46,5$  (B)  
 $\frac{1}{2}$  af forsiden bredde =  $10,75$  (C)

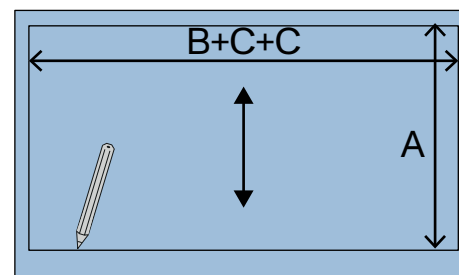

**3.** Tegn målene på stoffet med markeringspen eller kridt.  
Højde A x Bredde B + C + C.  
Ex. højde  $31,5$  x bredde  $46,5 + 10,75 + 10,75$ . Vær obs på trådretningen.

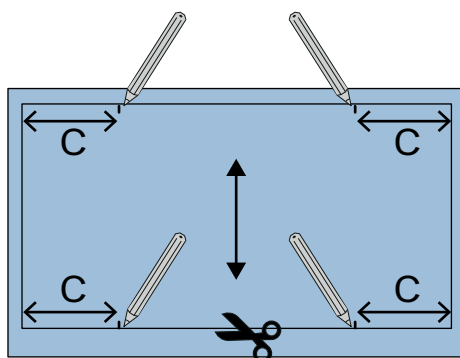

**4.** Marker forsides  $\frac{1}{2}$  bredde mål C. Ex.  $10,75$  på hver lang side. Klip delen ud.

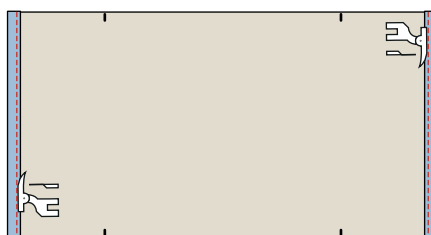

**5.** Fold forkanterne 1 cm om til vrang og sy fast.

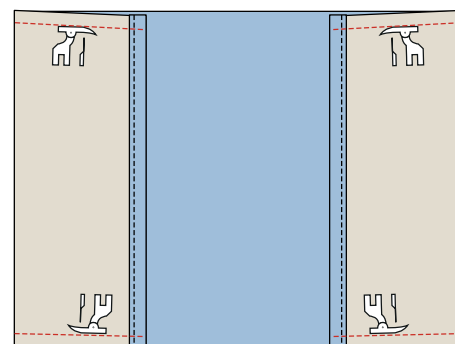

**6.** Fold stoffet ved markeringen ret mod ret og sy med 1 cm sømrum.

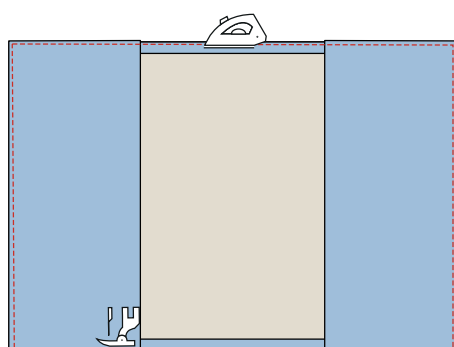

**7.** Vend retten ud og pres kanten. Sy en stikning  $0,3$  cm fra kanten hele vejen rundt.

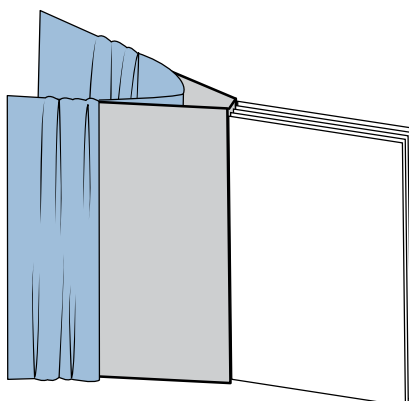

**8.** Fold bogen omslag helt bag ud og træk betrækket ind over omslaget.