

Gratis idé til deg

Sy selv: Bokomslag

Materialer

- Jersey eller vevet stoff



Jersey stoff (stretch)

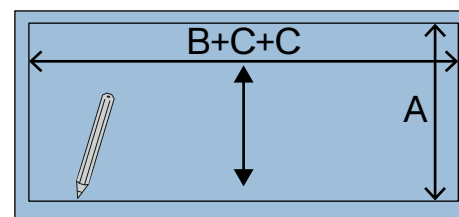
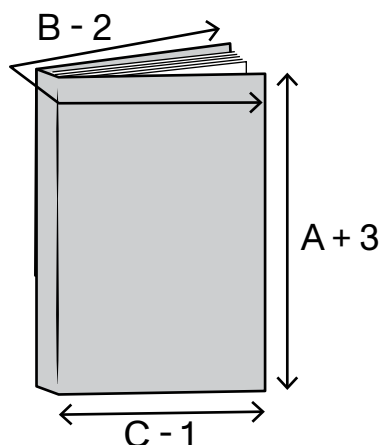
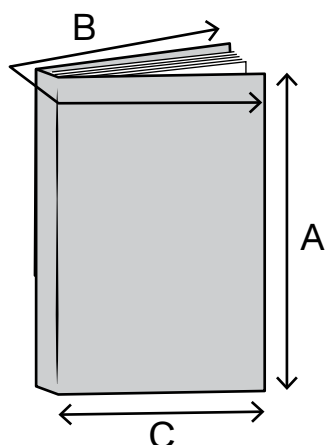

1. Mål høyden på boken pluss 3 cm = A.
Mål bredden på omslaget minus 2 cm = B.
Mål forsidents bredde minus 1 = C

2. Eks. høyde $28,5 + 3 = 31,5$ (A)
Bredden $45,5 - 2 = 43,5$ (B)
Forsidents bredde $21,5 - 1 = 20,5$ (C)

3. Tegn målene på stoffet med en tusj eller kritt.
Høyde A x Bredden B + C + C.
Eks. høyde $31,5$ x bredde $43,5 + 20,5 + 20,5$. Vær oppmerksom på trådretingen.

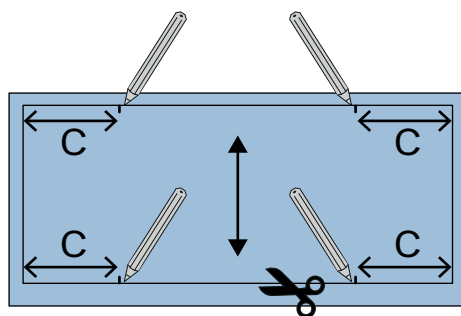

4. Merk forsidents bredde C. Eks. 20,5 på hver langside. Klipp ut delen.

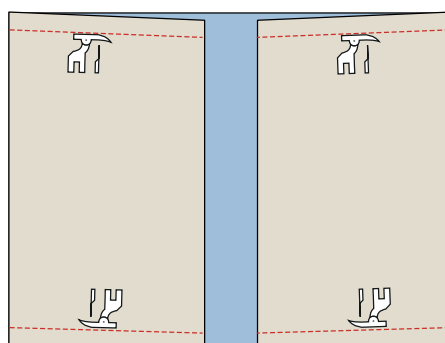

5. Brett stoffet ved markeringene rett mot rett og sy med 1,5 cm sømrom

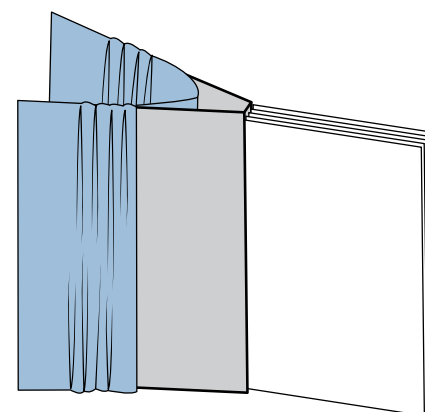

6. Vreng retten ud.. Brett bokomslaget helt bakover og trekk omslaget over permen.

Vevd stoff (fast)

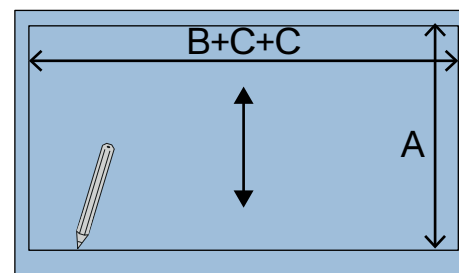
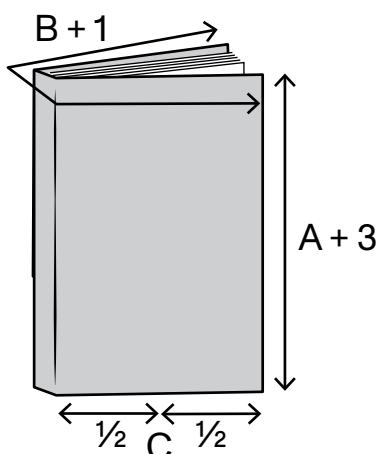
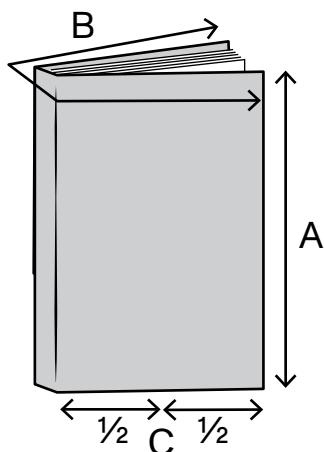

1. Mål høyden på boken pluss 3 cm = A.
Mål bredden på omslaget pluss 1 cm = B.
Mål $\frac{1}{2}$ av frontens bredde = C

2. Eks. høyde $28,5+3 = 31,5$ (A)
Bredden $45,5+1 = 46,5$ (B)
 $\frac{1}{2}$ av forsides bredde = $10,75$ (C)

3. Tegn målene på stoffet med en tusj eller kritt.
Høyde A x Bredden B + C + C.
Eks. høyde $31,5$ x bredden $46,5 + 10,75 + 10,75$. Vær oppmerksom på trådretningen.

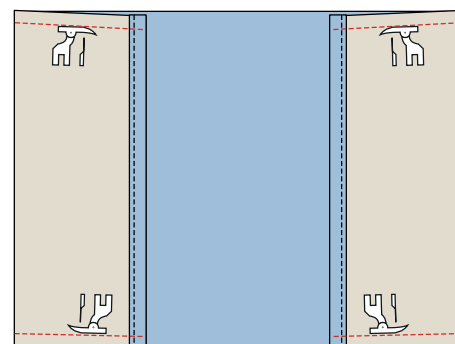
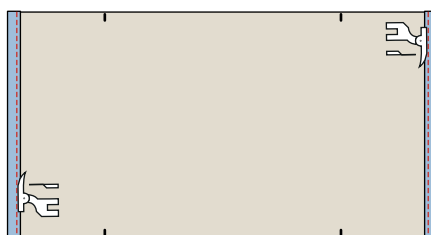
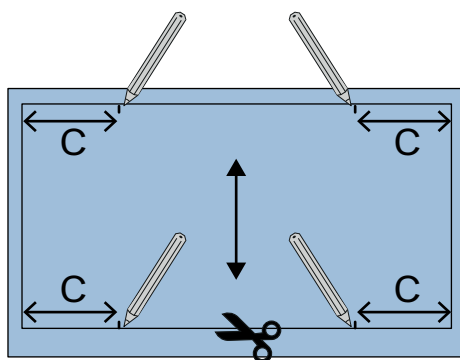

4. Merk forsides $\frac{1}{2}$ bredde mål C. Eks. $10,75$ på hver langside. Klipp ut delen.

5. Brett forkantene 1 cm til vrangen og sy fast.

6. Brett stoffet ved markeringen rett mot rett og sy med 1 cm sømmonn.

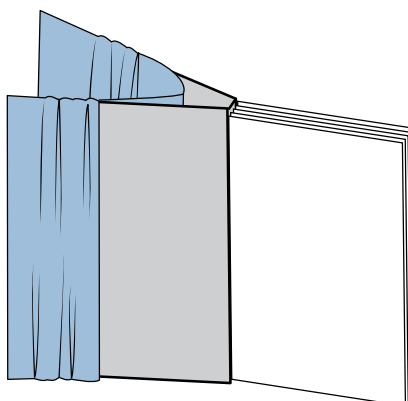
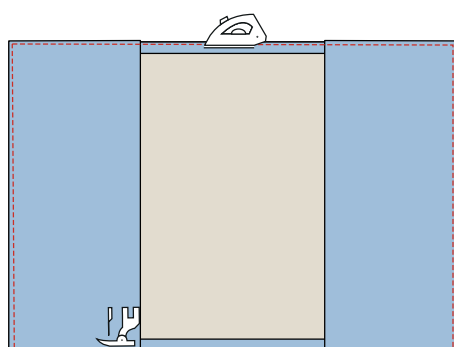

7. Vreng retten ut og press kanten. Sy en stikning $0,3$ cm fra kanten hele veien rundt.

8. Brett bokomslaget helt bakover og trekk omslaget over permen.