

Gratis idéer till dig

Sy själv: Bokomslag

Material

- Jersey eller vävt tyg



Jerseytyg (stretch)

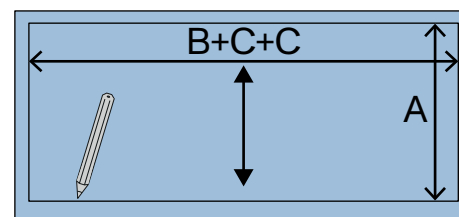
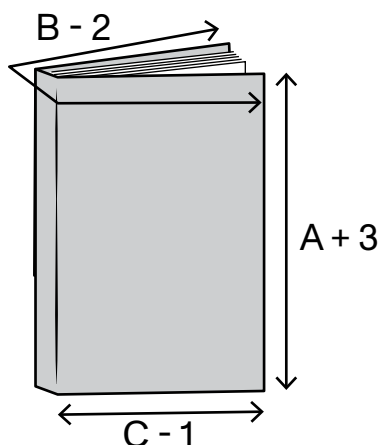
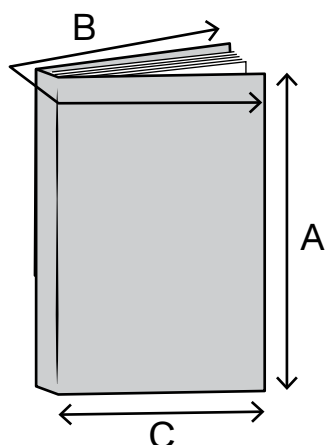

1. Mät bokens höjd plus 3 cm = A.
Mät omslagets bredd minus 2 cm = B.
Mät framsidans bredd minus 1 = C

2. Ex. höjd $28,5+3 = 31,5$ (A)
Bredd $45,5-2 = 43,5$ (B)
Framsidans bredd $21,5-1 = 20,5$ (C)

3. Rita måtten på tyget med en penna eller krita.
Höjd A x Bredd B + C + C.
Ex. höjd $31,5$ x bredd $43,5 + 20,5 + 20,5$.
Var uppmärksam på trådriktningen.

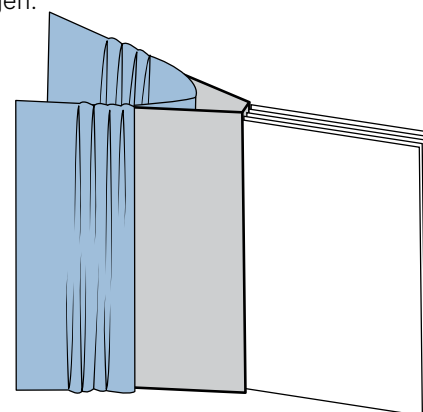
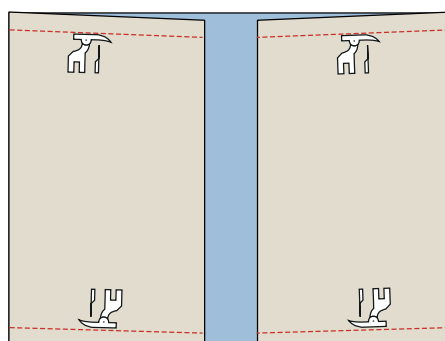
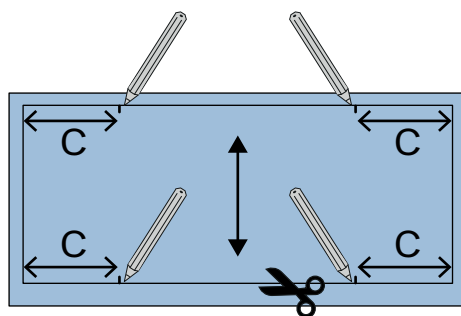

4. Markera bredden på framsidan C.
Ex. 20,5 på båda långsidorna. Klipp ut delen.

5. Vik tyget vid markeringarna räta mot räta och sy med 1,5 cm sömsmån

Vänd ut till rätan. Vik omslaget bakåt och trä det över boken.

Vävt tyg (fast)

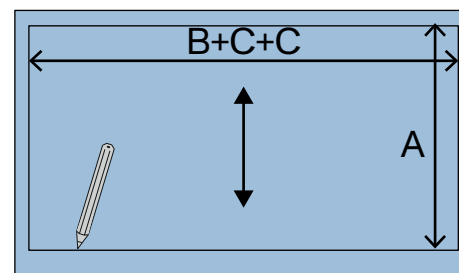
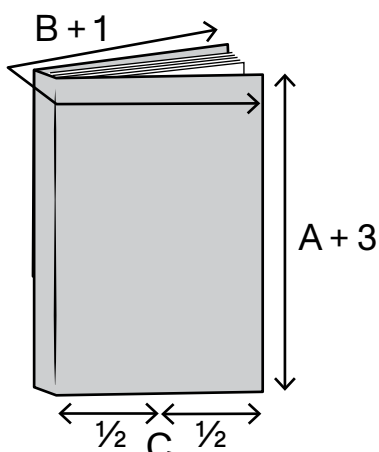
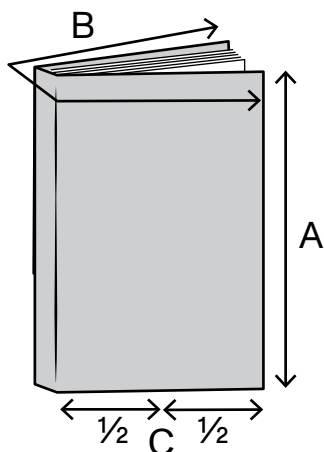

1. Mät bokens höjd plus 3 cm = A.
Mät omslagets bredd plus 1 cm = B.
Mät halva framsidans bredd minus 1 = C

2. Ex. höjd $28,5+3 = 31,5$ (A)
Bredd $45,5+1 = 46,5$ (B)
halva framsidans bredd = $10,75$ (C)

3. Rita måtten på tyget med en penna eller krita.
Höjd A x Bredd B + C + C.
Ex. höjd $31,5$ x bredd $46,5 + 10,75 + 10,75$. Var uppmärksam på trådriktningen.

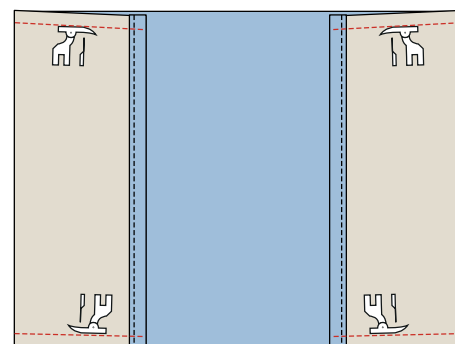
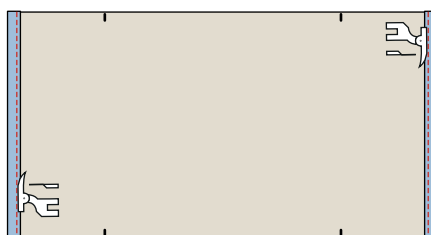
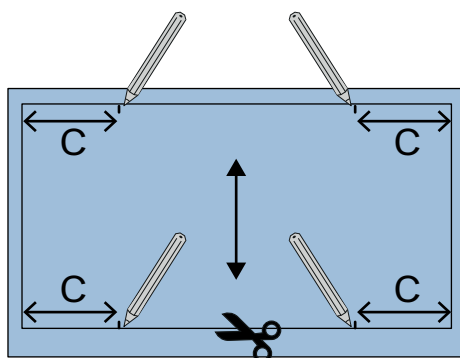

4. Markera halva framsidans bredd C.
Ex. $10,75$ på båda långsidorna. Klipp ut delen.

5. Vik framkanterna 1 cm mot avigan och sy fast.

6. Vik tyget räta mot räta vid markering och sy med 1 cm sömsmån.

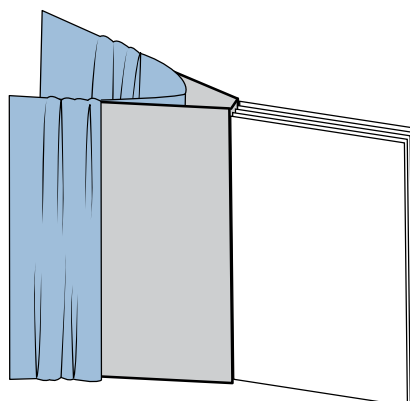
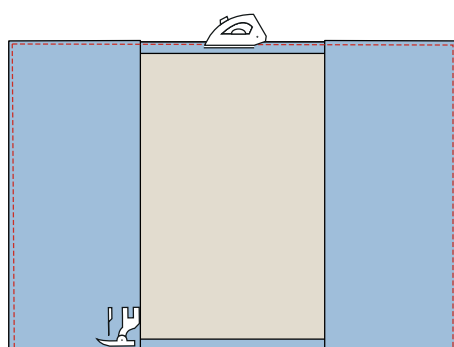

7. Vänd ut till räta och pressa kanten.
Sy en stickning $0,3$ cm från kanten hela vägen runt.

8. Vik omslaget bakåt och trä det över boken.