

#SETSAILSLEEVELESSBLOUSE

set sail sleeveless blouse



FRAYA[®]



#SETSAILSLEEVELESSBLOUSE

set sail sleeveless blouse

FÖRKORTNINGAR:

m = maska**v** = varv**r** = rät**a** = avig**intagning** = sticka 3 m tillsammans såhär:

lyft över 2 m på höger sticka som om att de ska stickas tillsammans, sticka 1 maska, lyft över de 2 lyfta maskorna från högerstickan, det blir en

dekoration där maskan ligger ovanpå de andra.

Uttagning = sticka länken mellan maskorna vriden rät eller avig, beroende på vad mönstret visar.

Tröjan stickas på runsticka upp till ärmhålet härefter delas arbetet och fram- och bakstycke stickas färdigt var för sig.

Lägg upp 186 [198] 210 [222] 234 [246] m, på första varvet fördelas maskorna såhär:

Varv 1: 1 r = sidsöm, 2 a *1 r, 2 a* upprepa från * till * totalt 3 [4] 3 [4] 3 [4] gånger, *10 r = mönster, 2 a* upprepa från * till * totalt 6 [6] 7 [7] 8 [8] gånger, *1 r, 2 a* upprepa från * till * totalt 3 [4] 3 [4] 3 [4] gånger, 1 r = sidsöm, 2 a, *1 r, 2 a* upprepa från * till * totalt 3 [4] 3 [4] 3 [4] gånger, *10 r = mönster, 2 a* upprepa från * till * totalt 6 [6] 7 [7] 8 [8] gånger, *1 r, 2 a* upprepa från * till * totalt 3 [4] 3 [4] 3 [4] gånger.

Varv 2: Sticka som maskorna visar.

Varv 3: Sticka som maskorna visar, men sticka mönster över de 10 r.

Sticka totalt 6 varv, på 7:e varvet stickas intagning i sidsömmarna där sidsömsmaskan ska ligga som den mittersta i intagningen.

Härefter stickas intagningar på varv 9, 11, 15, 17, 19, 23, 25 och 27.

Det är nu 150 [162] 174 [186] 198 [210] m på stickan.

Sticka rakt upp till arbetet mäter 33 cm, sluta med en hel mönsterrapport, nu delas arbetet till fram- och bakstycke och man stickar fram och tillbaka.

BAKSTYCKE:

Varv 1: Rätsidan: Lägg upp 4 m, öka 1 m i sidsömsmaskan, själva sidsömsmaskan stickas med på framstycket, 2 a *1 r, 2 a* upprepa från * till * fram till sidsömsmaskan, öka 1 r m i sidsömsmaskan, lägg upp 4 m.

Varv 2: 2 a, 2 r *1 a, 2 r* upprepa från * till * avsluta med 2 a, det är nu totalt 84 [90] 96 [102] 108 [114] m på stickan.

Sticka rakt upp som maskorna visar till det är stickat 10 v, sticka 1 uttagning i båda sidor av arbetet, uttagningarna stickas efter de första 2 m och innan de sista 2 m, de ny maskorna stickas med i resårmönstret.

Sticka uttagningar på vart 12:e varv totalt 3 uttagningar = 90 [96] 102 [108] 120 m på stickan.

När arbetet mäter 16 [16] 17 [18] 19 [20] cm maska av de mittersta 30 [30] 32 [34] 34 [36] m, till halsringning, och var sida stickas färdig var för sig.

Maska av in mot halsringningen för ytterligare 2-1-1 m, maska samtidig av för axel 4-4-9-12 [4-4-9-12] 5-5-9-12 [5-5-10-13] 5-5-12-14 [6-6-12-14] m, klipp av garnet och sticka den andra sidan på samma sätt.

FRAMSTYCKE:

Varv 1: Rätsidan: Plocka upp 4 maskor från de 4 nya maskorna på bakstycket, sticka sidsömsmaskan r, 2 a *1 r, 2 a* upprepa från * till * fram till sidsömsmaskan, sticka sidsömsmaskan r, plocka upp 4 m från de 4 nya maskorna på bakstycket.

Varv 2: 2 a, 2 r *1 a, 2 r* upprepa från * till * avsluta med 2 a, det är nu totalt 84 [90] 96 [102] 108 [114] m på stickan.

Sticka nu som bakstycket till oket mäter 14 [14] 15 [16] 17 [18] cm, maska av de mittersta 24 [24] 26 [28] 28 [30] m till halsringning, och var sida stickas färdig var för sig.

Maska av ytterligare in mot halsringningen 3-2-1-1 m. Maskas av för axel, i samma höjd som på bakstycket, 4-4-9-12 [4-4-9-12] 5-5-9-12 [5-5-10-13] 5-5-12-14 [6-6-12-14] m, klipp av garnet och sticka den andra sidan på samma sätt.

MONTERING:

Fäst ändarna, sy ihop axelsömmarna med maskstyg.

Virka ett varv fasta maskor i halsringningen och därefter kräftgång, se till att kanten ligger slätt och inte böljar.

Virka kanter i ärmhålen på samma sätt.

STORLEKAR

XS [S] M [L] XL [XXL]

MÅTT

 $\frac{1}{2}$ övervidd:

37 [40] 43 [46] 49 [52] cm

Längd:

55 [56] 57 [58] 59 [60] cm

GARN

Honest Fraya

100 % Cotton

50 g = 80 m

GARNÅTGÅNG

400 [400] 450 [450] 550 [600] g

STICKFASTHET

I mönster på stickor 4 $\frac{1}{2}$: 20 m x 27 v = 10 cm x 10 cm.

STICKOR

Rundsticka nr 4 $\frac{1}{2}$, virknål nr 4 $\frac{1}{2}$

OBS: Storleken på stickorna är endast en vägledning. Stickar du hårdare än stickfastheten ska du gå upp i storlek på stickorna – stickar du lösare ska du gå ner i storlek på stickorna.

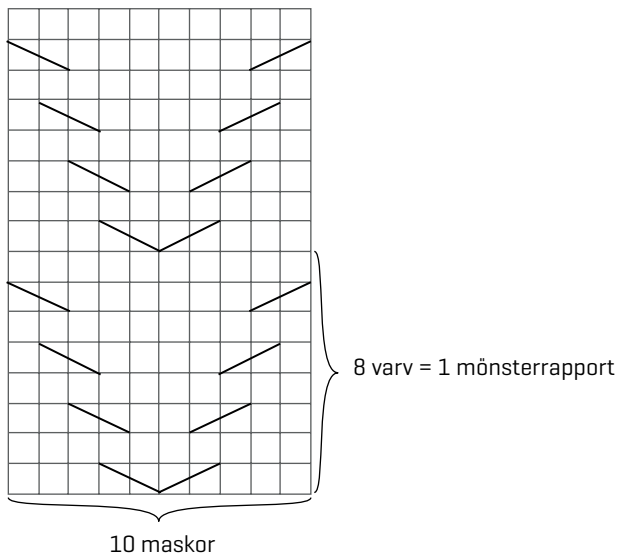

Rät



Flåta, sätt 1 m på en hjälpsticka framför arbetet, 1 r, sticka 1 m från hjälpstickan r



Flåta, sätt 1 m på en hjälpsticka bakom arbetet, 1 r, sticka 1 m från hjälpstickan r

