

Gi utemiljøet en dekorativ look med praktisk putestøtte

Sy selv: Trekk til nakkepute

Materiale til to trekk

- Skumpølle, nr. 38080002 (skjær skumpøllen i to på langs ved hjelp av en brødkniv)
- Stoff, 60 cm
- 2 stk. usynlig glidelås, 40 cm

Stropper til to puter

- Gjørdebånd, 4 x cirka 85 cm
- 8 trykknapper



Trekk til to puter

Slik gjør du det:

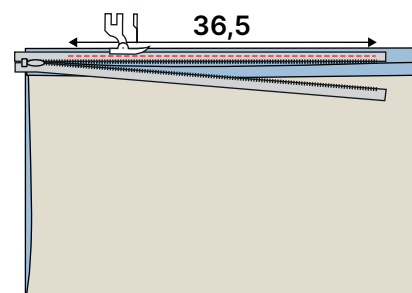
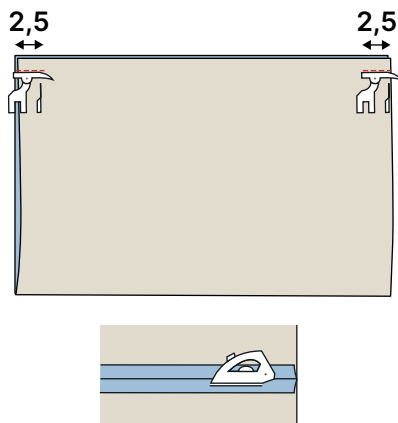
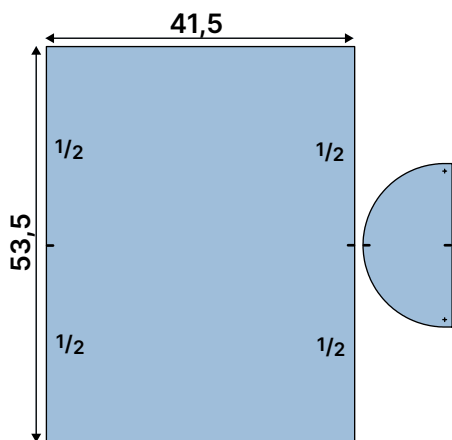

1. Klipp fire halvsirkler etter malen, og to stoffbiter på 41,5 × 53,5 cm (1 cm sømmonn er innregnet). Klipp et lite hakk midt på siden (53,5 cm). Dette hakket passer til hakket på halvsirkelens bue.

2. Brett den firkantede biten dobbelt på langs, og sy 2,5 cm inn fra begge sider, slik at det blir en åpning på 36,5 cm til glidelåsen. Press.

3. Åpne glidelåsen helt. Sy hver side av glidelåsen fast i sømmonnet ved åpningen på 36,5 cm. Glidelåsen er cirka 4 cm for lang.

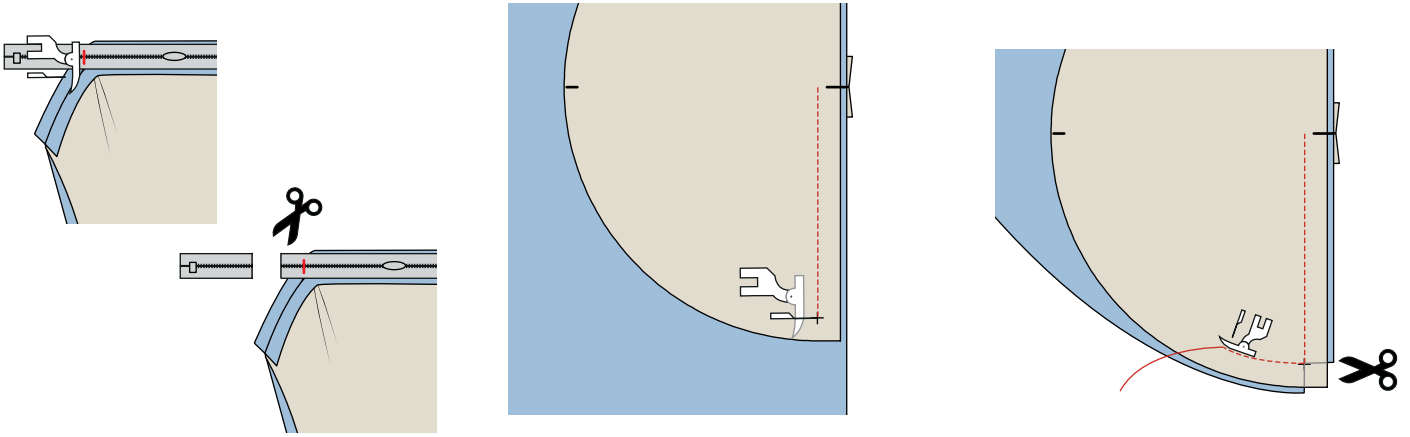

4. Lukk glidelåsen litt. Sy et par ganger over glidelåsen 3 cm fra enden, og klipp av enden, slik at det bare er 1 cm igjen.

5. Sy fast halvsirkelene med rettside mot rettside. Plasser hakket på halvsirkelens rette side på sømmen med glidelåsen. Sy fra hakk til merke på halvsirkelen. La nålen være igjen i stoffet. Løft trykkfoten.

6. Klipp den firkantede stoffbiten inn mot nålen. Snu den firkantede biten, slik at den ligger kant i kant med halvsirkelens bue. Sy fra merket på midten til neste merke, og klipp igjen inn mot nålen. Sy det siste stykket til hakket ved glidelåsen.

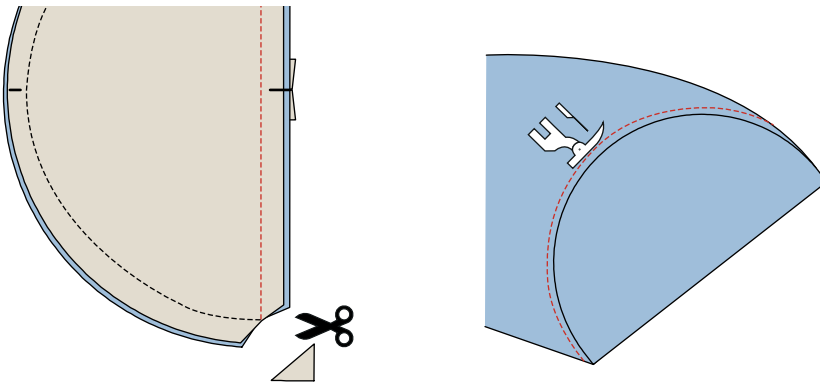

7. Klipp hjørnene av halvsirkelen.

8. Vreng rettsiden ut, og snu sømmonnet mot den firkantede biten. Sy en kantsøm 0,5 cm fra sømmen. Legg pøllen i trekket.

Stropper

Slik gjør du det:

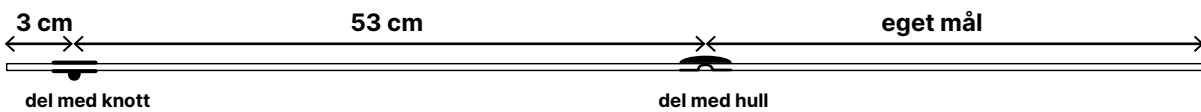

9. Mål ut til lengden av gjordebåndet. Du må bruke lengden 53 cm + 3 cm rundt pøllen + målet for hvordan pøllen skal henges opp. Klipp gjordebånd, og smelt endene. Plasser et sett trykknapper på hvert gjordebånd for å holde selve pøllen.



10. Plasser ett sett trykknapper i den andre enden, tilpasset hvordan pøllen skal henges opp.

